

PLÀNOLS

- 1.- SITUACIÓ / EMPLAÇAMENT / NORMATIVA POUM / ORTOFOTOPLÀNOL
- 2.- TOPOGRÀFIC ESTAT ACTUAL
- 3.- ESTAT ACTUAL: SECCIONS TERRENY (S1 / S2 / S3)
- 4.- ESTAT ACTUAL: SECCIÓ EIX VIAL (S4)
- 5.- ESTAT ACTUAL: TOPOGRÀFIC REC EVACUACIÓ PLUJANES
- 6.- URBANITZACIÓ: ORDENACIÓ POUM / PLANTA / REPLANTEIG
- 7.- URBANITZACIÓ: SECCIONS TERRENY (S1 / S2 / S3)
- 8.- REC: PLANTA EVACUACIÓ PLUJANES
- 9.- URBANITZACIÓ: SECCIÓ EIX VIAL (S4)
- 10.- URBANITZACIÓ: SECCIÓ EVACUACIÓ PLUJANES REC FORMIGÓ
- 11.- URBANITZACIÓ: SECCIÓ EVACUACIÓ PLUJANES PARC
- 12.- DETALLS: EVACUACIÓ AIGÜES PLUJANES
- 13.- URBANITZACIÓ: DETALLS SECCIÓ VIALS (1)
- 14.- URBANITZACIÓ: DETALLS SECCIÓ VIALS (2)
- 15.- URBANITZACIÓ: DETALL ARMARI AGRUPACIÓ SERVEIS
- 16.- URBANITZACIÓ: PAVIMENTS - COTES
- 17.- URBANITZACIÓ: SERVEIS SANEJAMENT AIGÜES BRUTES
- 18.- URBANITZACIÓ: PERFILS SANEJAMENT POUS AIGÜES BRUTES
- 19.- URBANITZACIÓ: SERVEIS SANEJAMENT PLUJANES
- 20.- URBANITZACIÓ: PERFILS SANEJAMENT POUS AIGÜES NETES
- 21.- URBANITZACIÓ: SERVEIS AIGUA POTABLE / DETALLS
- 22.- URBANITZACIÓ: SUBMINISTRAMENT B.T / DETALLS
- 23.- URBANITZACIÓ: SUBMINISTRAMENT GAS NATURAL / DETALLS
- 24.- URBANITZACIÓ: IL·LUMINACIÓ PÚBLICA / DETALLS
- 25.- URBANITZACIÓ: LLUMINÀRIA / DETALLS
- 26.- URBANITZACIÓ: SERVEIS TELECOMUNICACIONS / DETALLS
- 27.- URBANITZACIÓ: XARXA REG ZONA VERDA
- 28.- URBANITZACIÓ: VEGETACIÓ ZONA VERDA
- 29.- URBANITZACIÓ: GUAL INUNDABLE / DETALL
- 30.- URBANITZACIÓ: DETERMINACIÓ COTES PLANTA BAIXA EDIFICACIONS

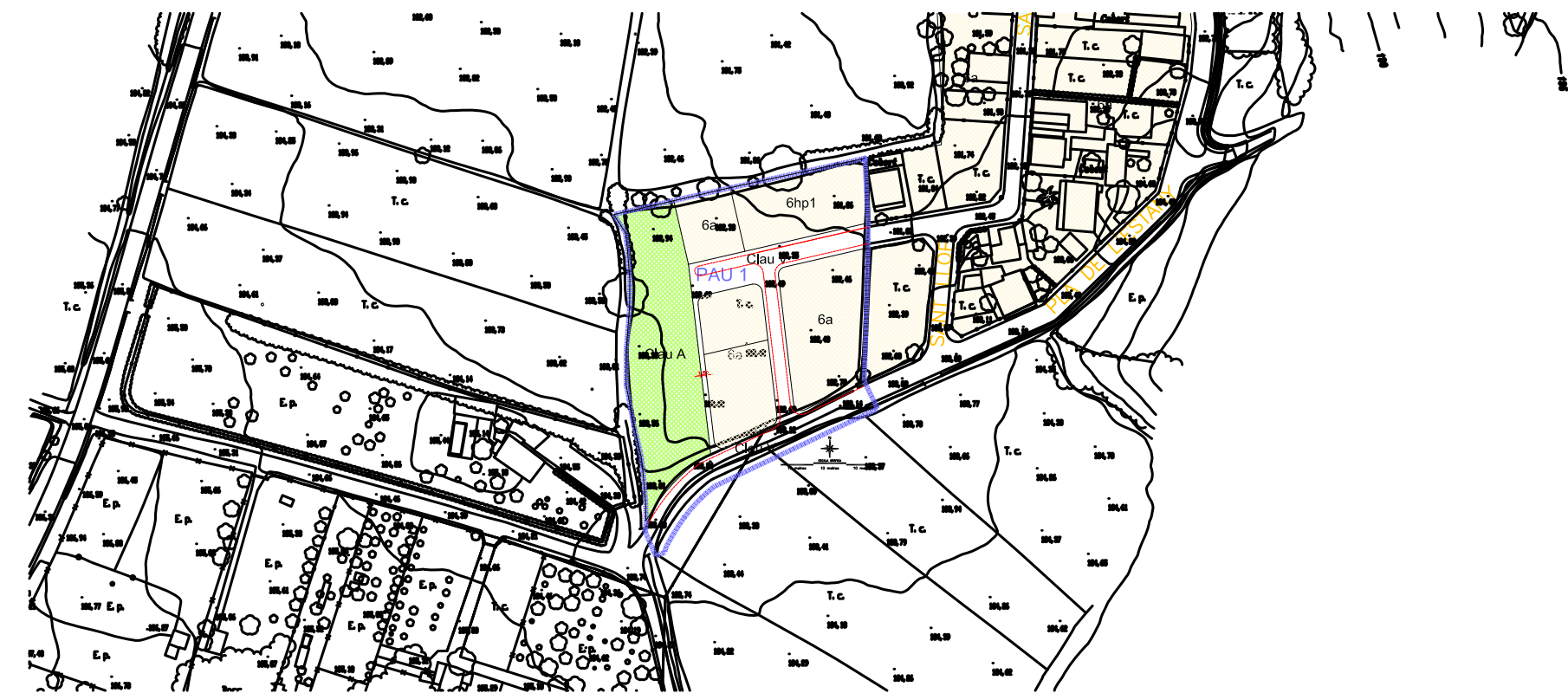
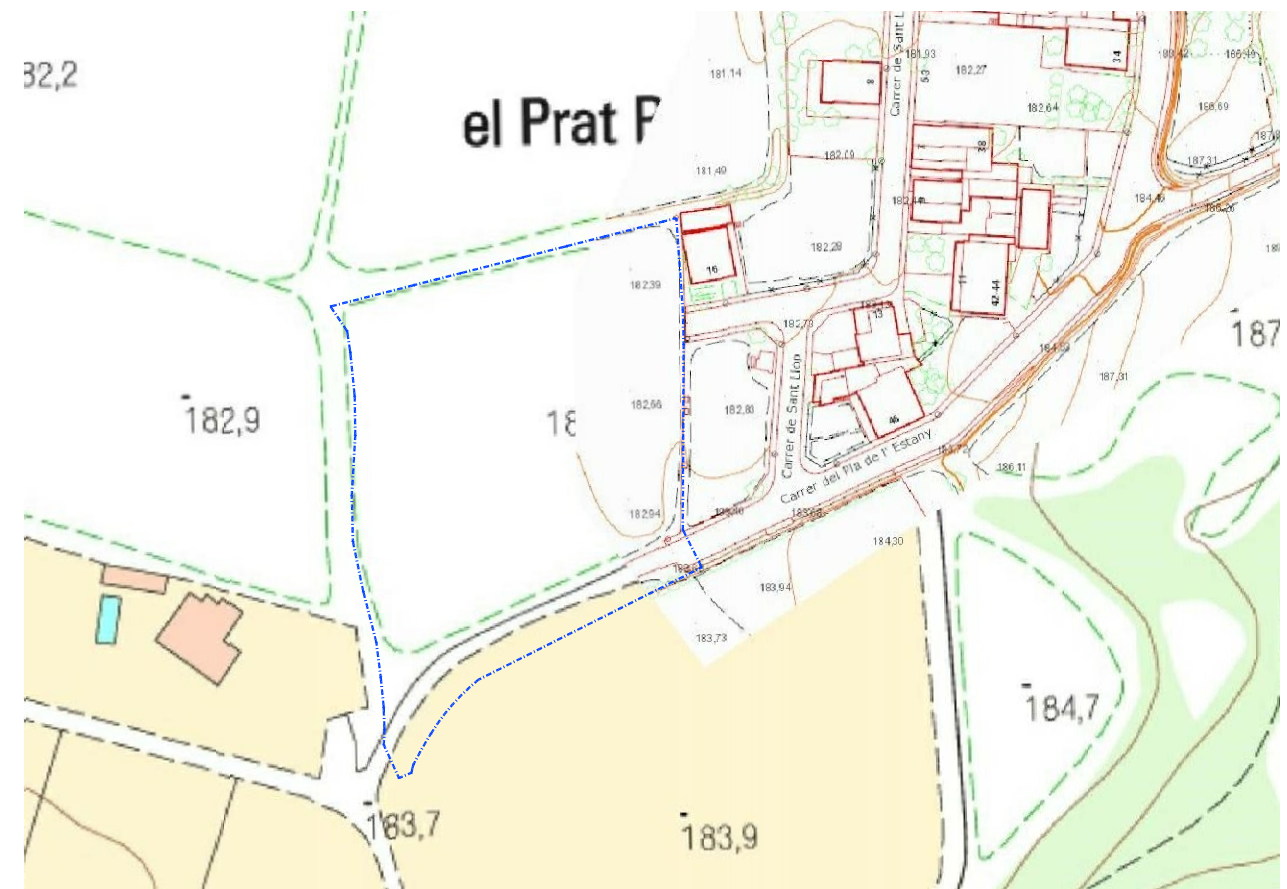

1.- SITUACIÓ / EMPLAÇAMENT / NORMATIVA POUM / ORTOFOTOPLÀNOL

JUNTA COMPENSACIÓ P.A.U. 1 - PRAT-ROIG (Rep. JOAQUIM FERRER ANGLADA)

-MODIFICACIÓ 3- PROJECTE D'URBANITZACIÓ DEL P.A.U. 1 - PRAT ROIG
P.A.U. 1 / PRAT ROIG - PORQUERES (17834)

OCTUBRE 2021

ARQUITECTES
Mònica Rovira i Lliberia ■ Emili Salavedra i Espigol
Sant Mer, 20 17820 Banyoles Tel/Fax: 972-576166

ÀMBIT P.A.U. 1 - PRAT ROIG
Suprefície total: 6.402,00m²

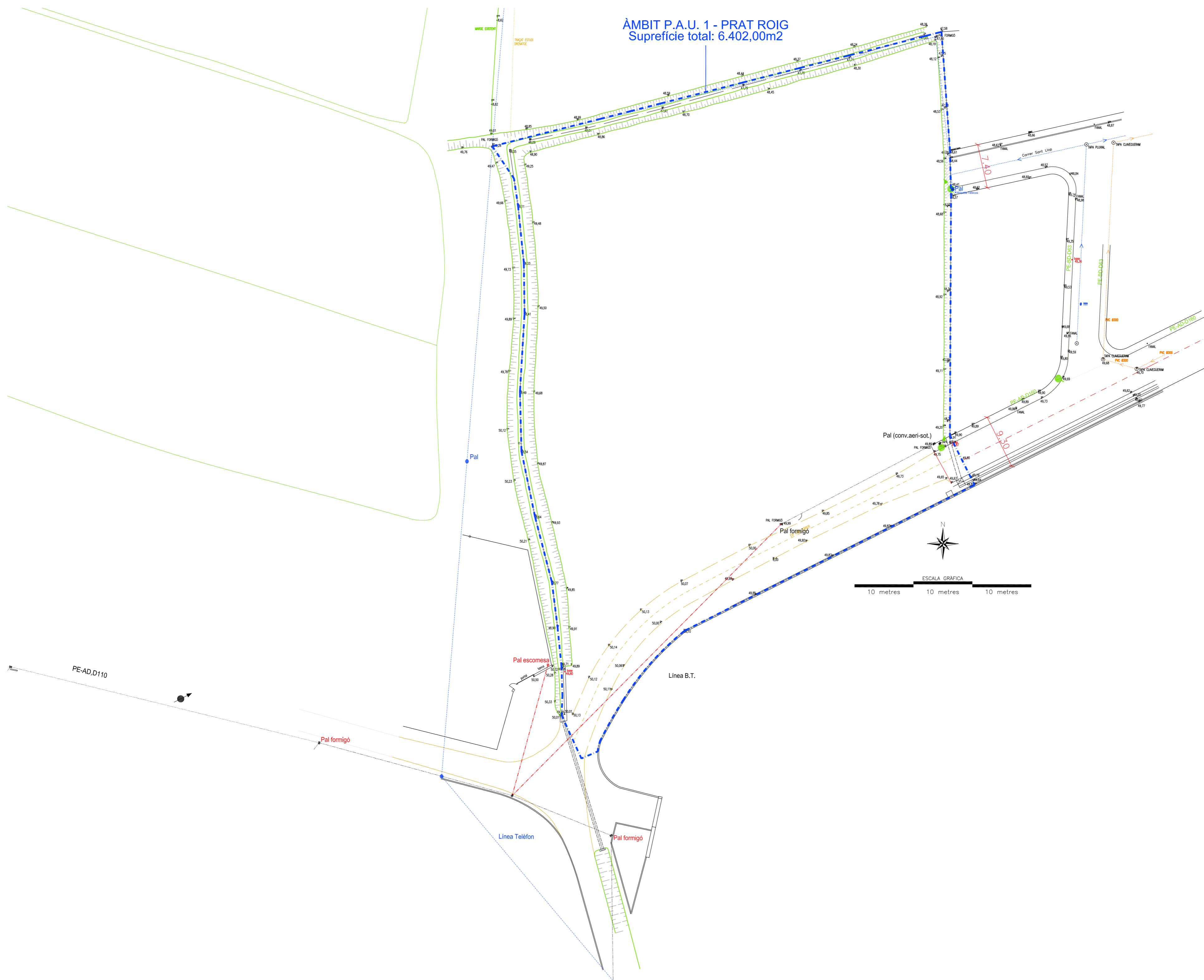

2.- TOPOGRÀFIC ESTAT ACTUAL

1/400

JUNTA COMPENSACIÓ P.A.U. 1 - PRAT ROIG (Rep. JOAQUIM FERRER ANGUDA)

-MODIFICACIÓ 3- PROJECTE D'URBANITZACIÓ DEL P.A.U. 1 - PRAT ROIG
P.A.U. 1 / PRAT ROIG - PORQUERES (17834)

ARQUITECTES
Mònica Rovira i Llibre
Enric Salceda i Espigol
Sant Març 20
17800 Banyoles
Telfax: 972 576 166

OCTUBRE 2021

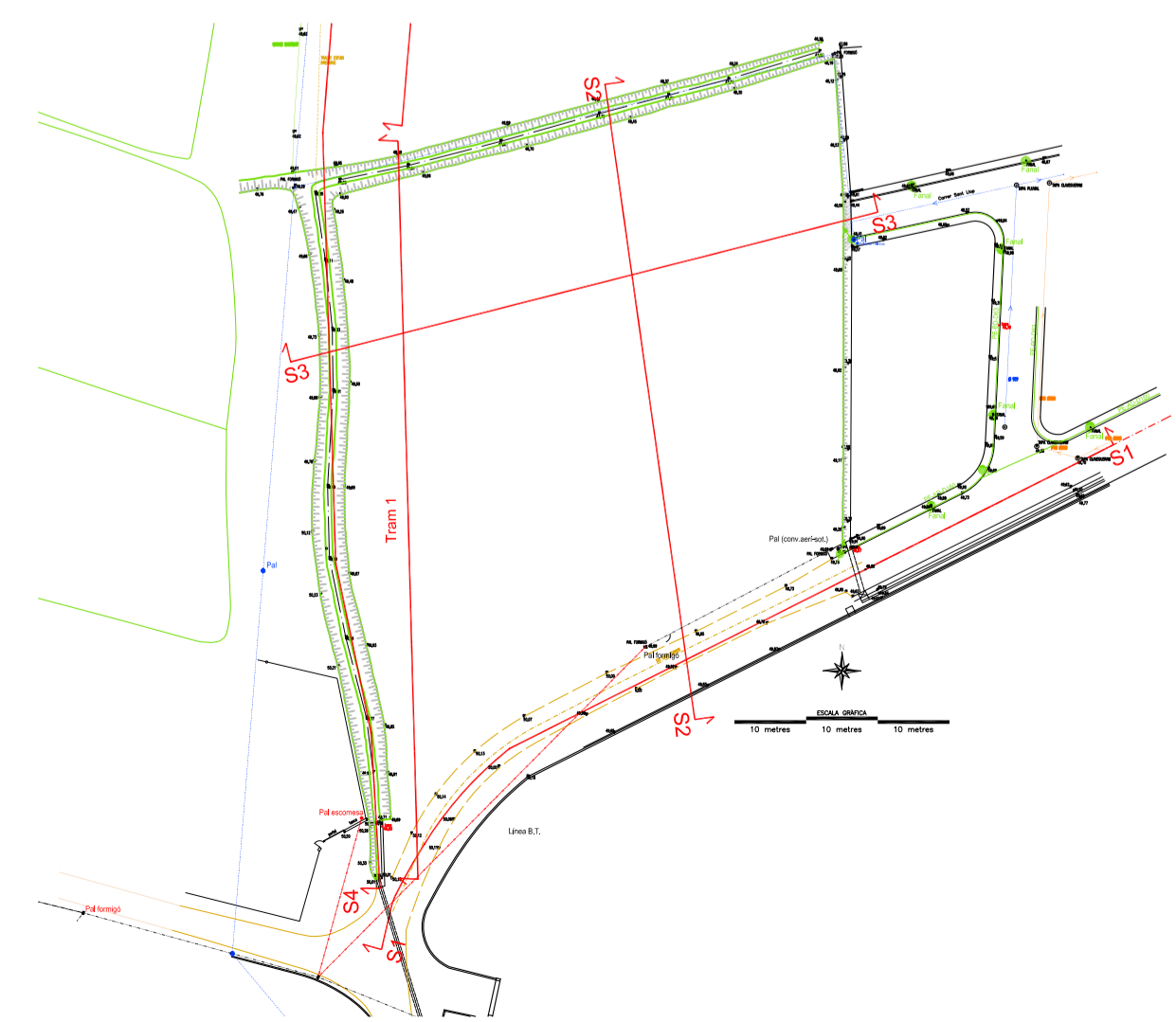
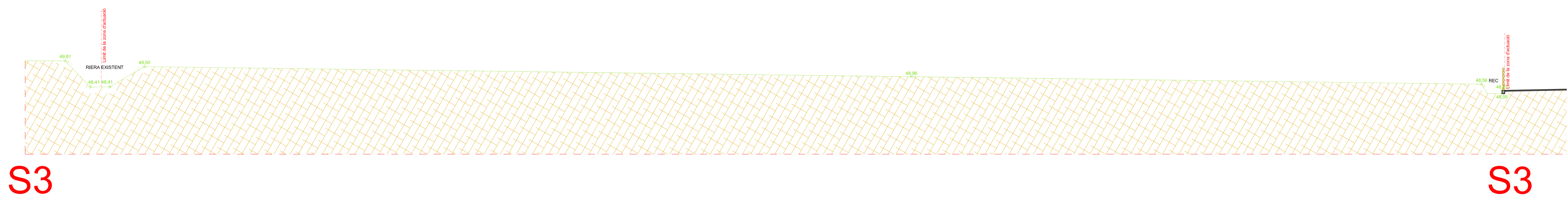
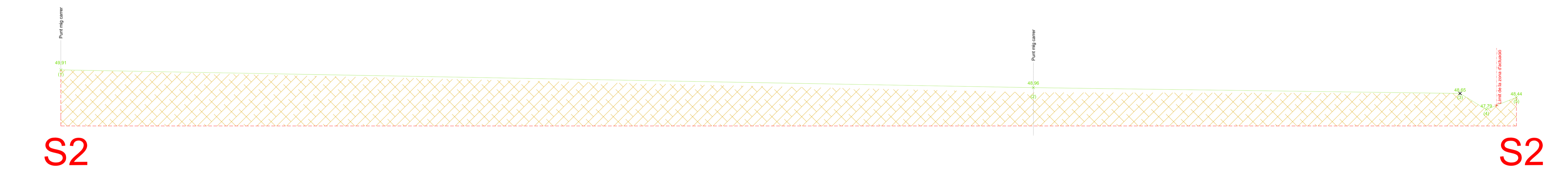
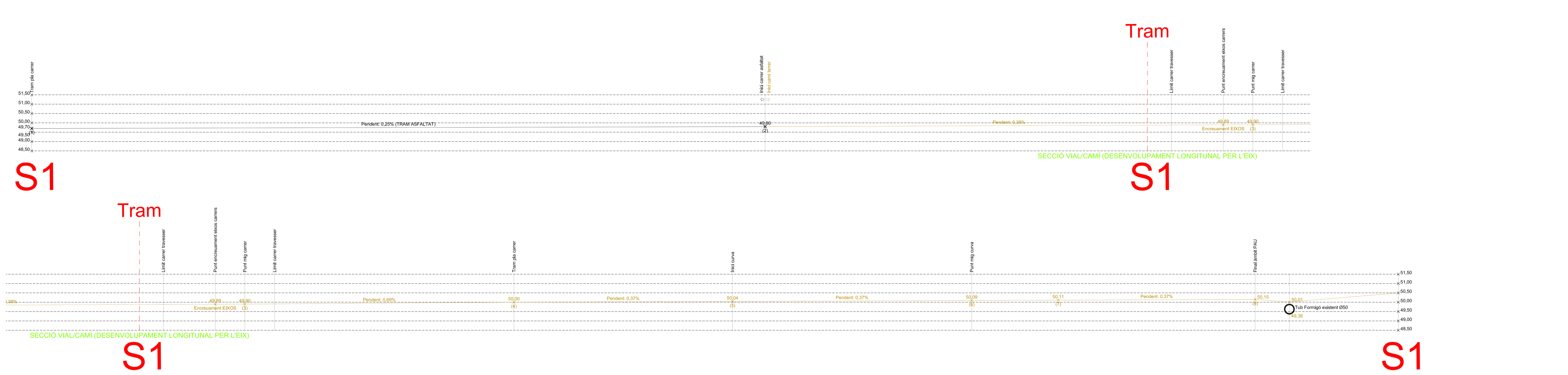

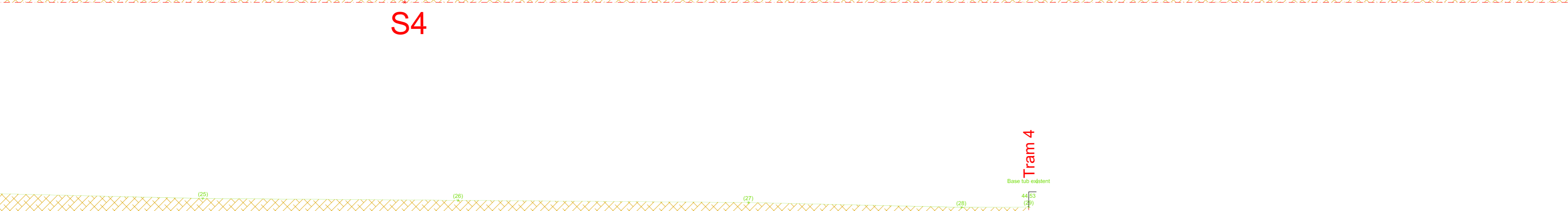
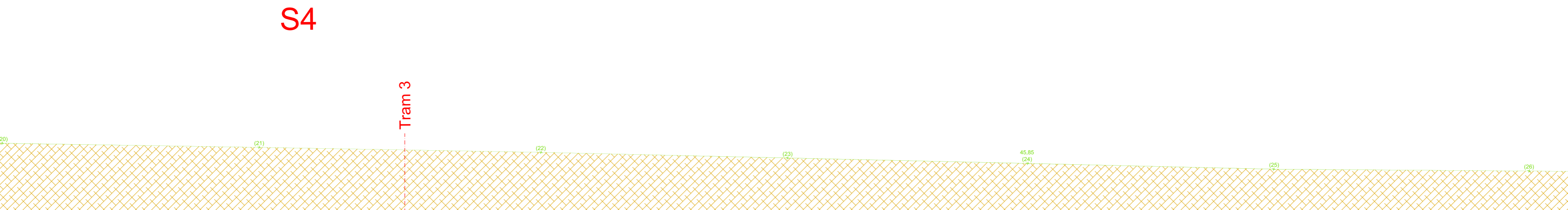
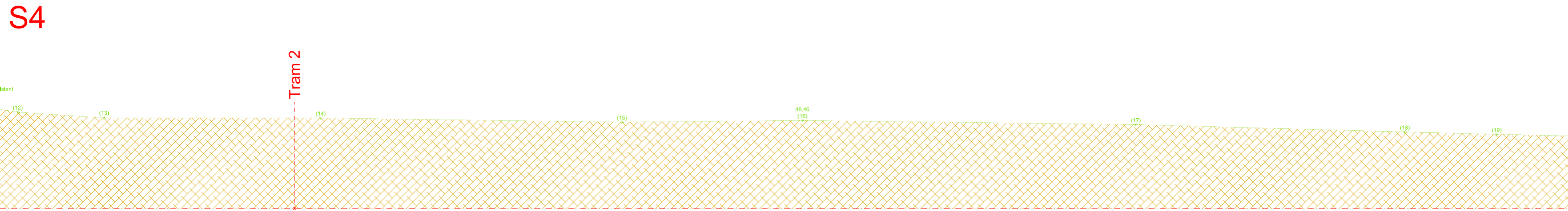
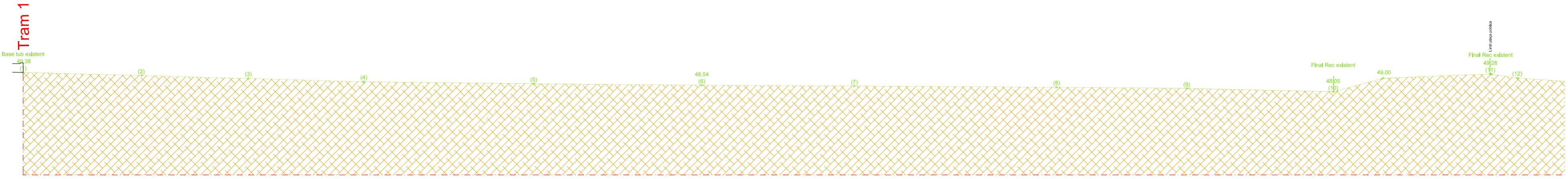
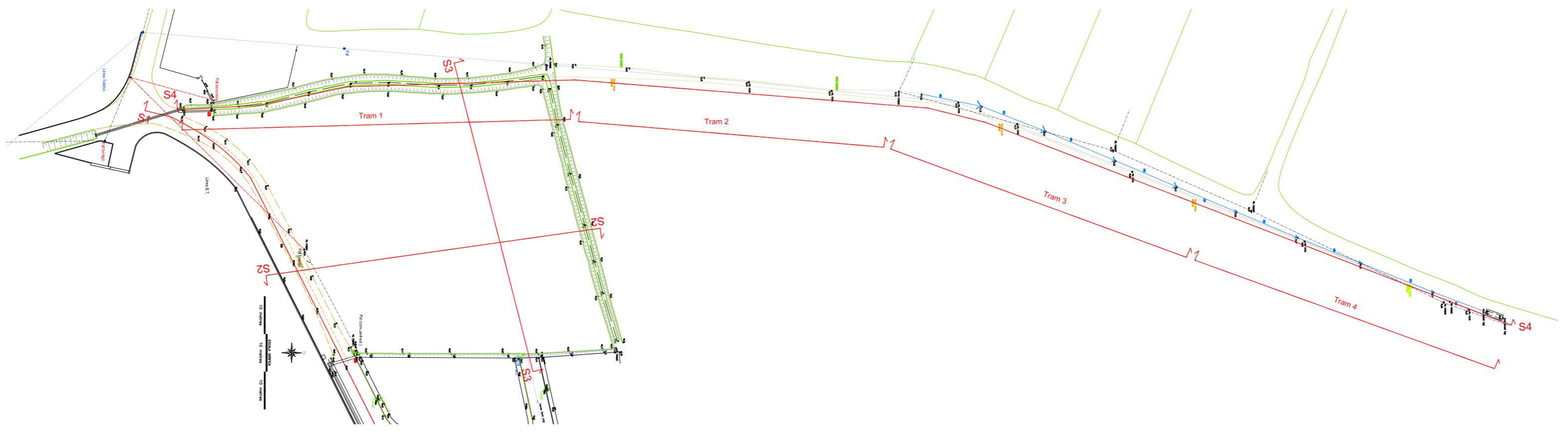

ÀMBIT P.A.U. 1 - PRAT ROIG
Suprefície total: 6.402,00m²

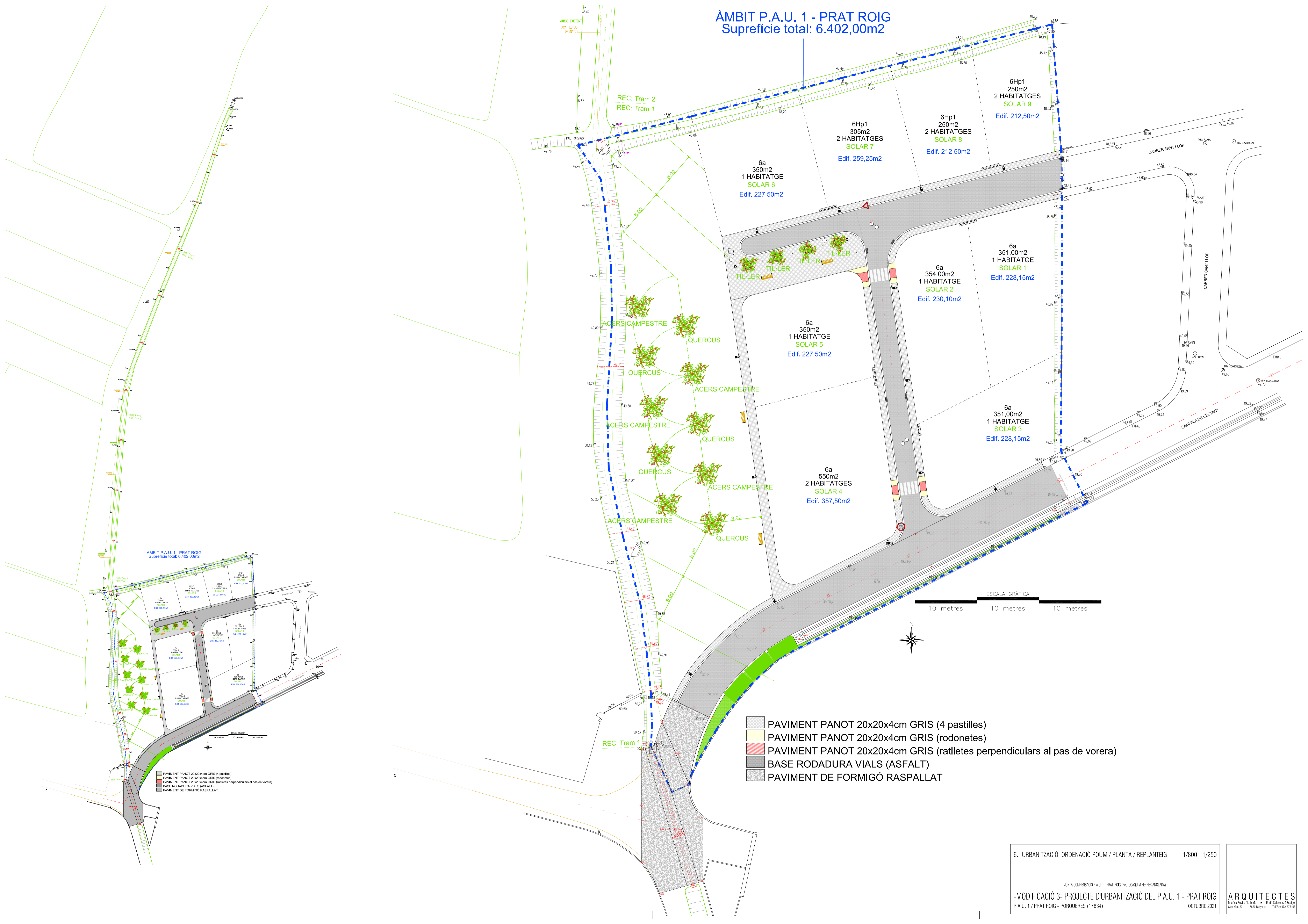

- PAVIMENT PANOT 20x20x4cm GRIS (4 pastilles)
- PAVIMENT PANOT 20x20x4cm GRIS (rodones)
- PAVIMENT PANOT 20x20x4cm GRIS (ratlletes perpendiculars al pas de vorera)
- BASE RODADURA VIÀLS (ASFALT)
- PAVIMENT DE FORMIGÓ RASPALLAT

S1

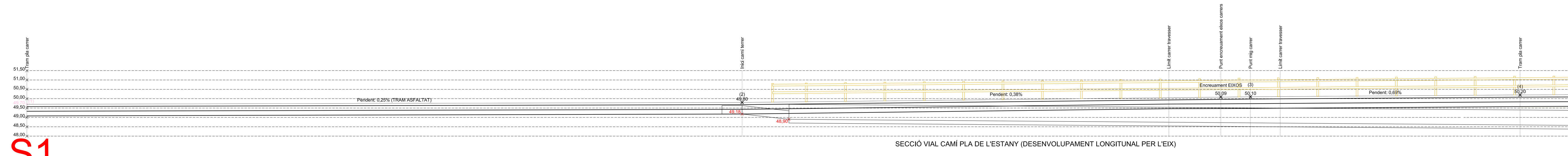

S1

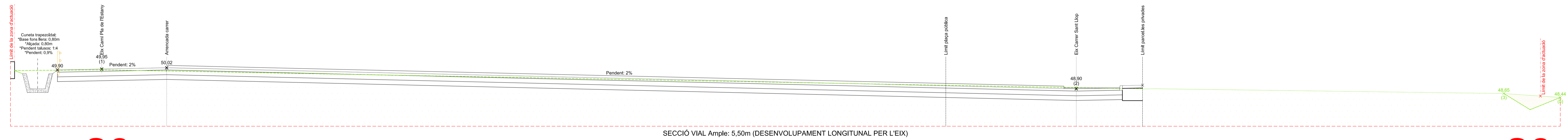

S2

S2

S3

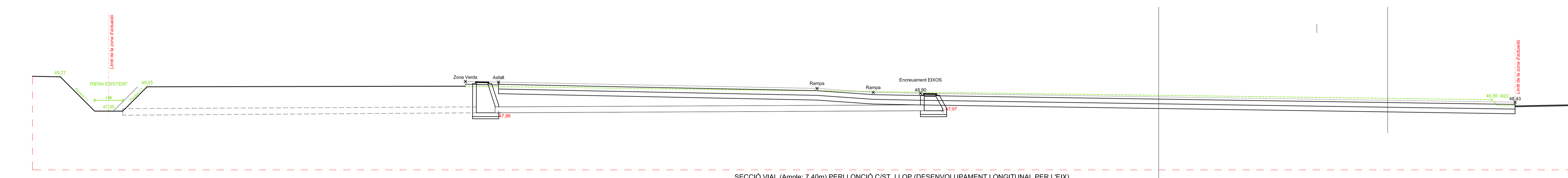

S3

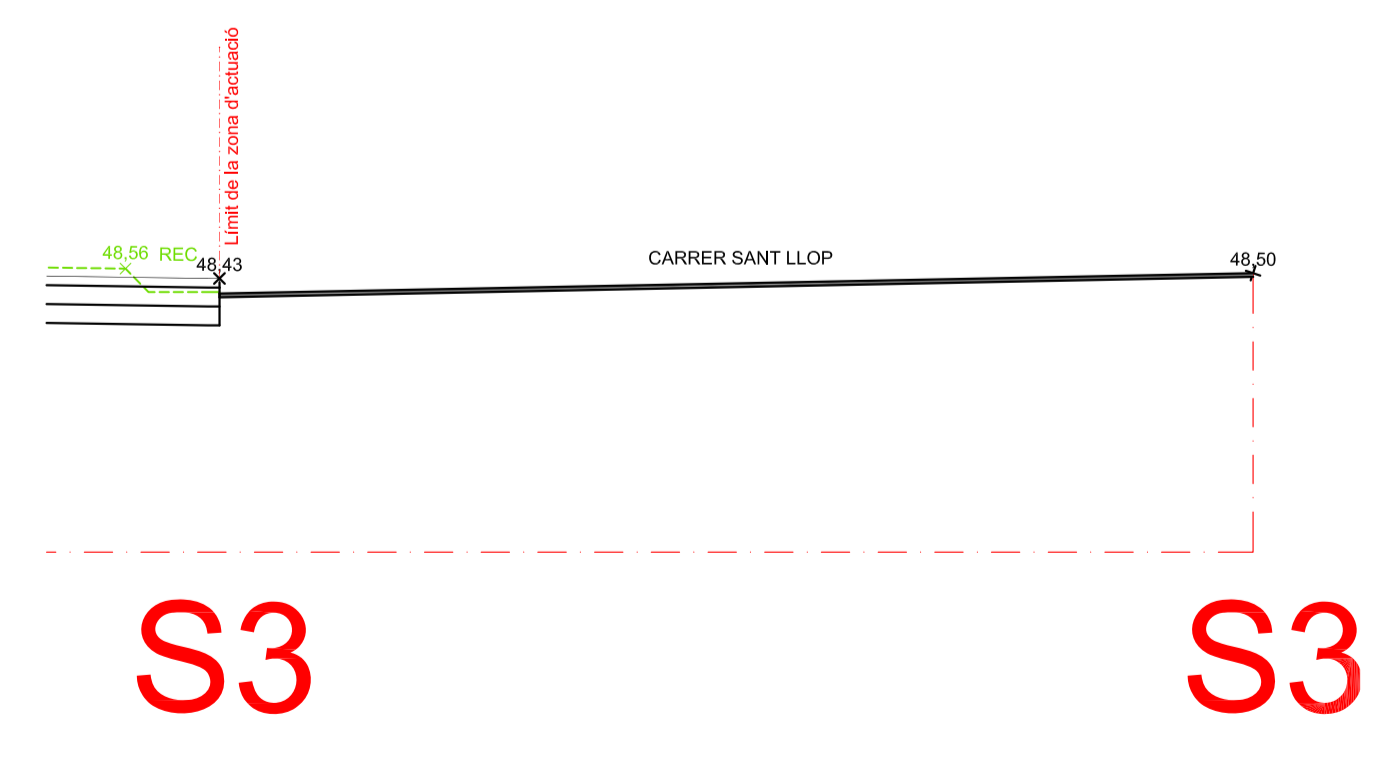

S3

S3

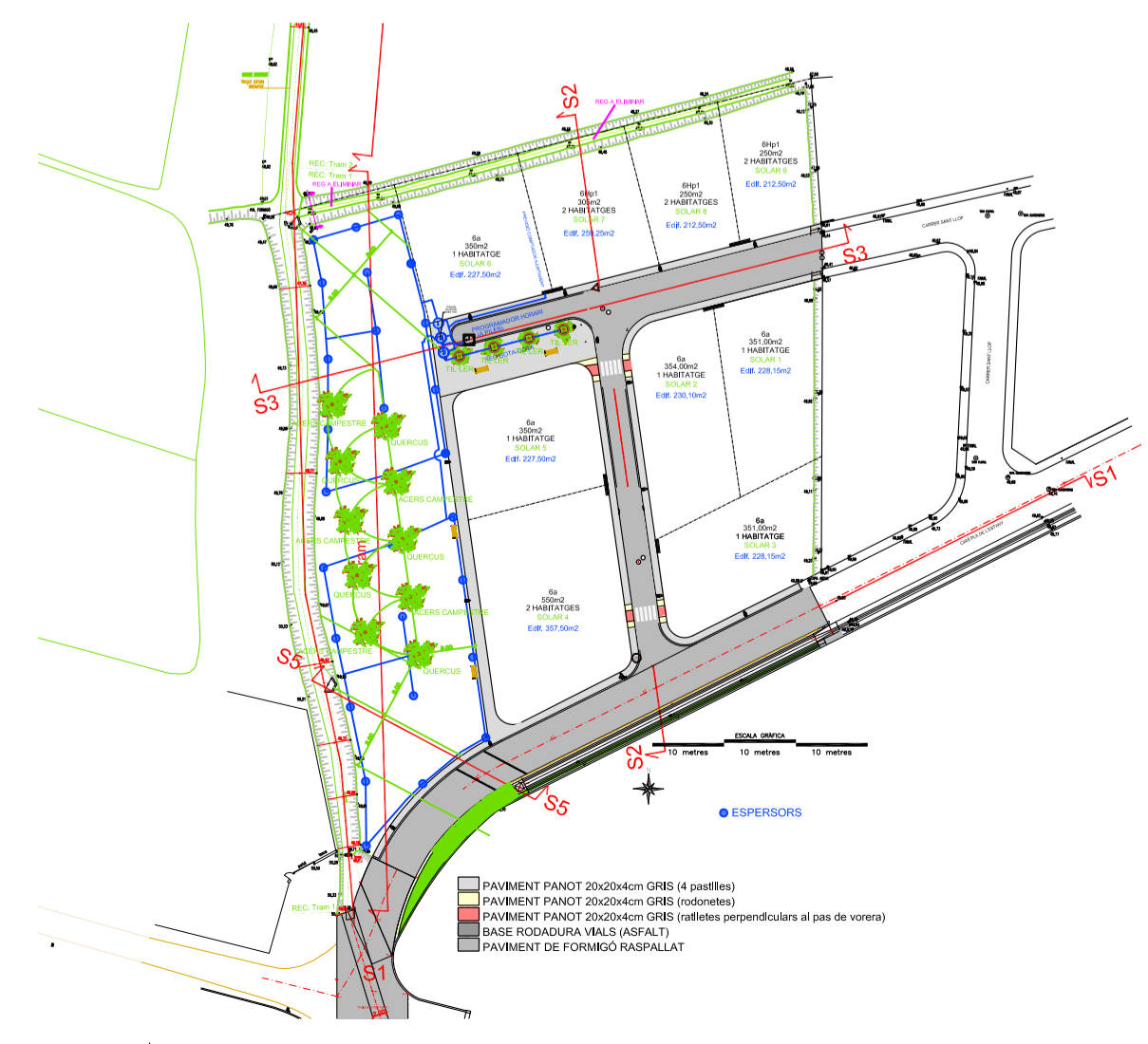

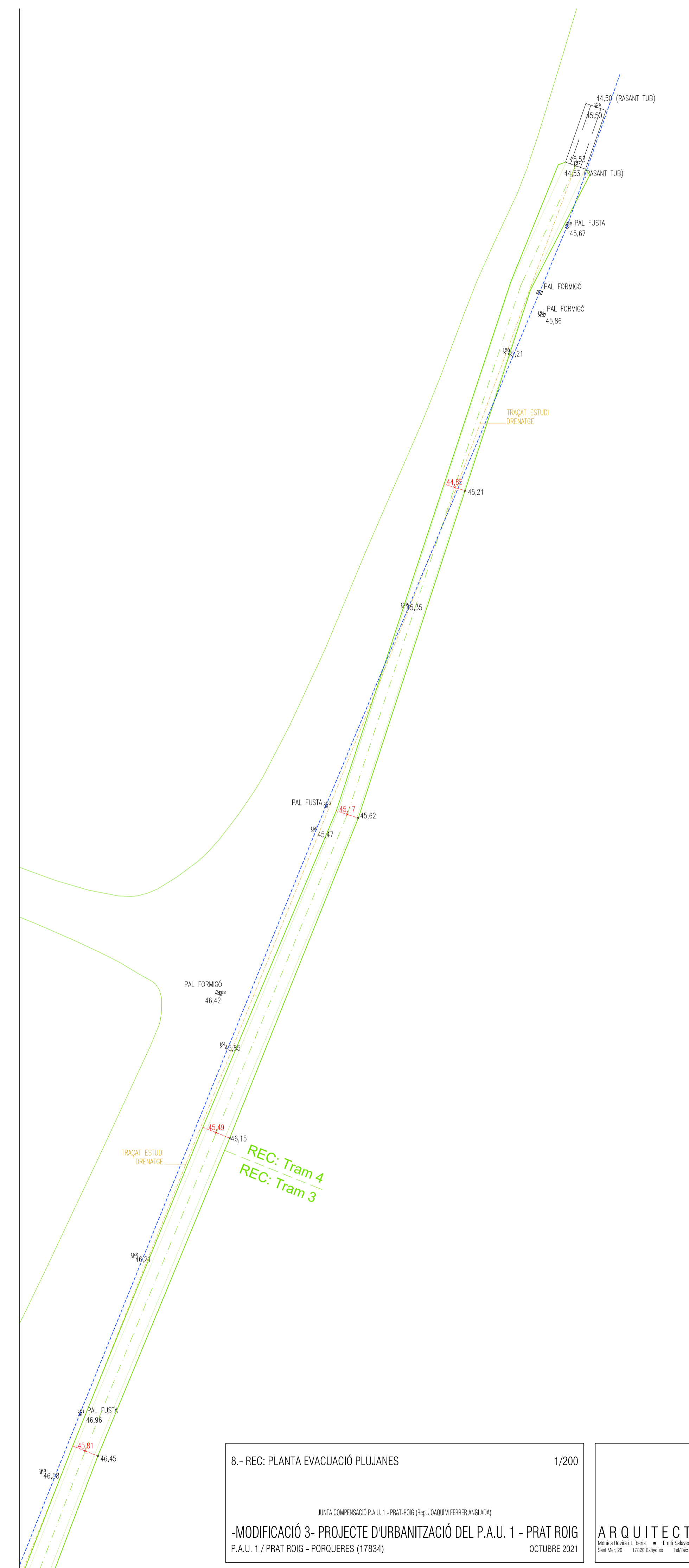
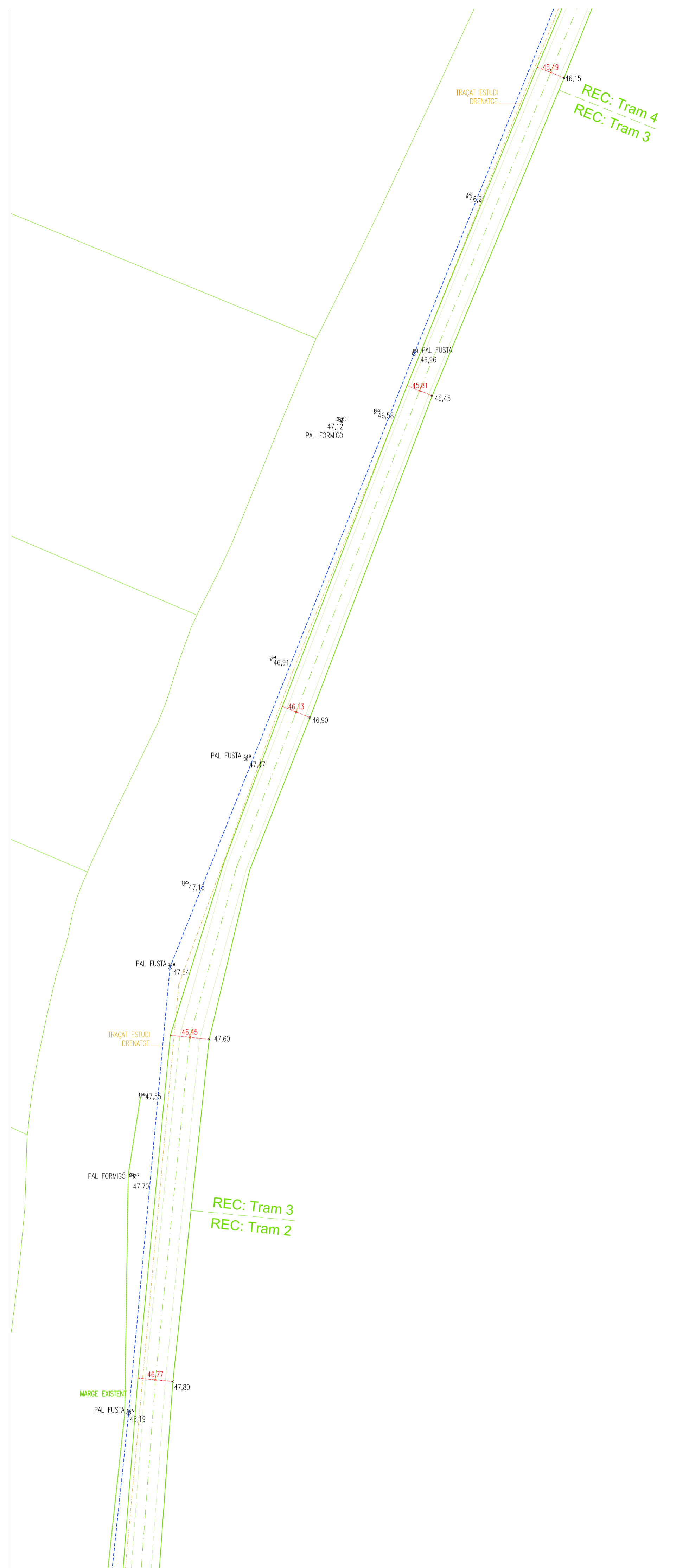
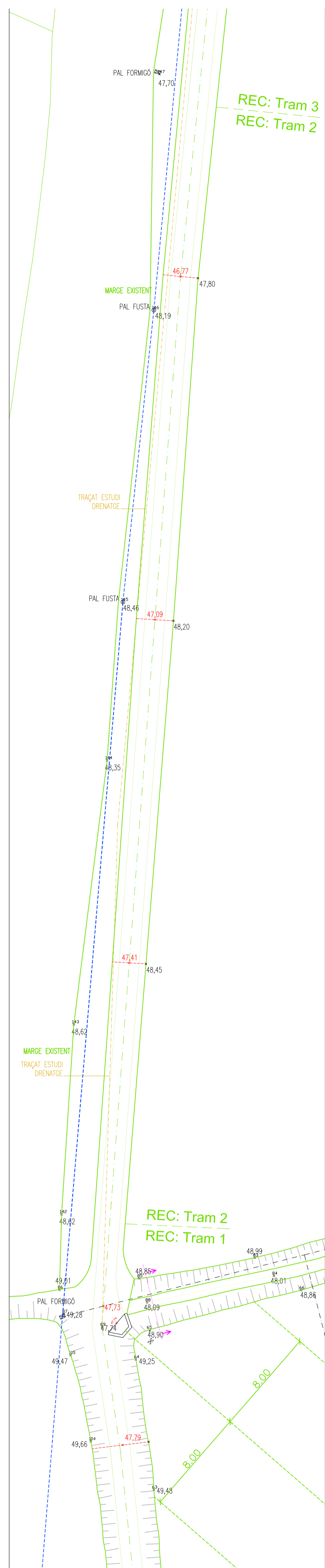
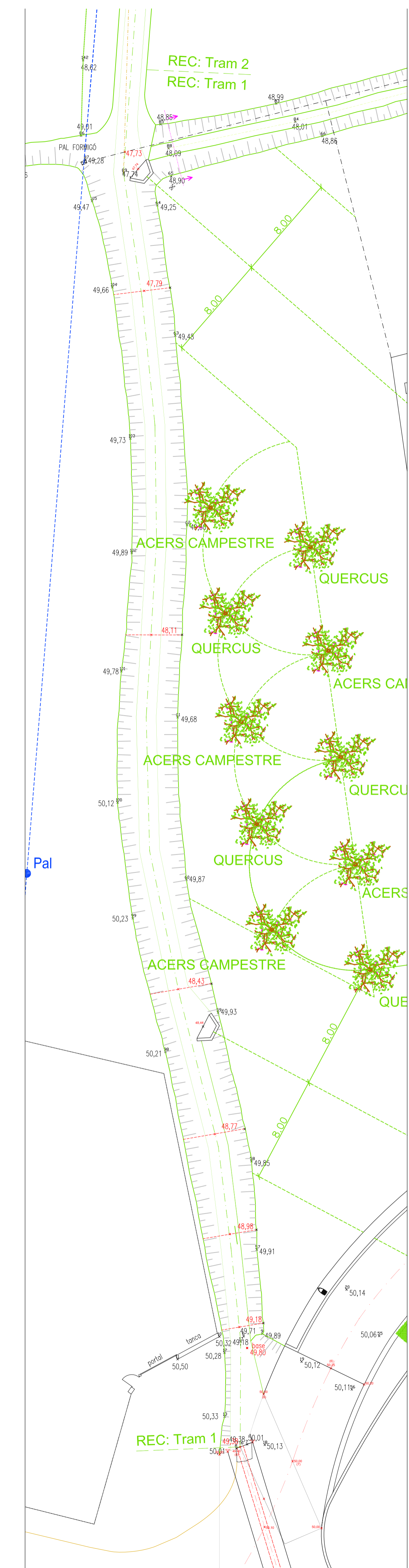

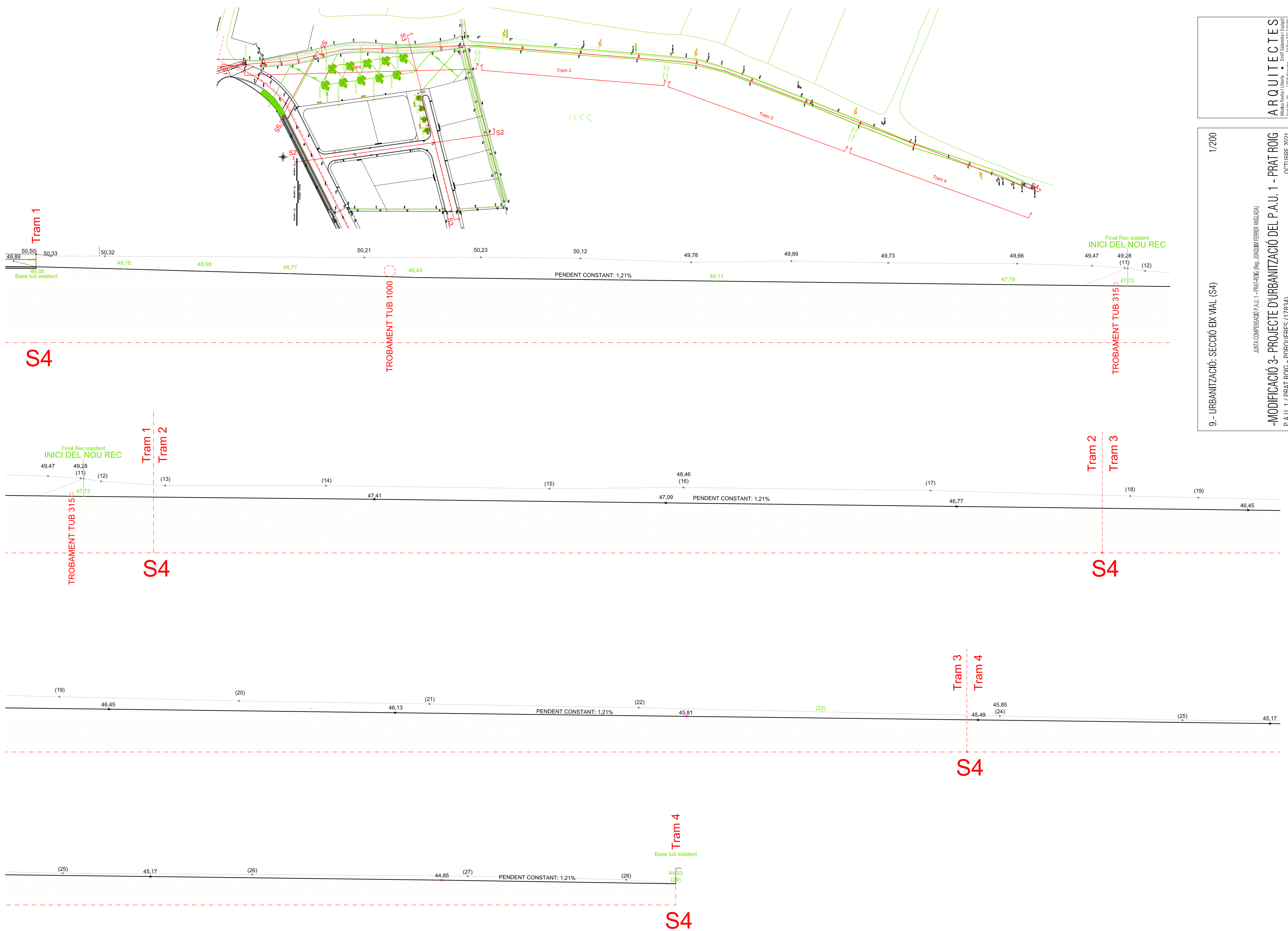

9.- URBANITZACIÓ: SECCIÓ EIX VIAL (S4)

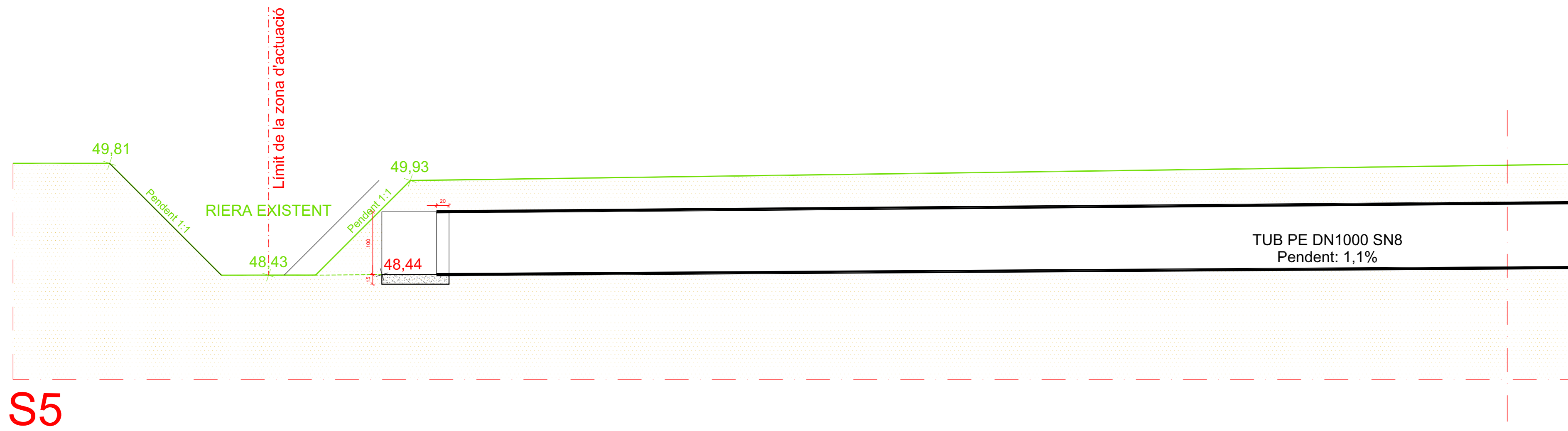

S5

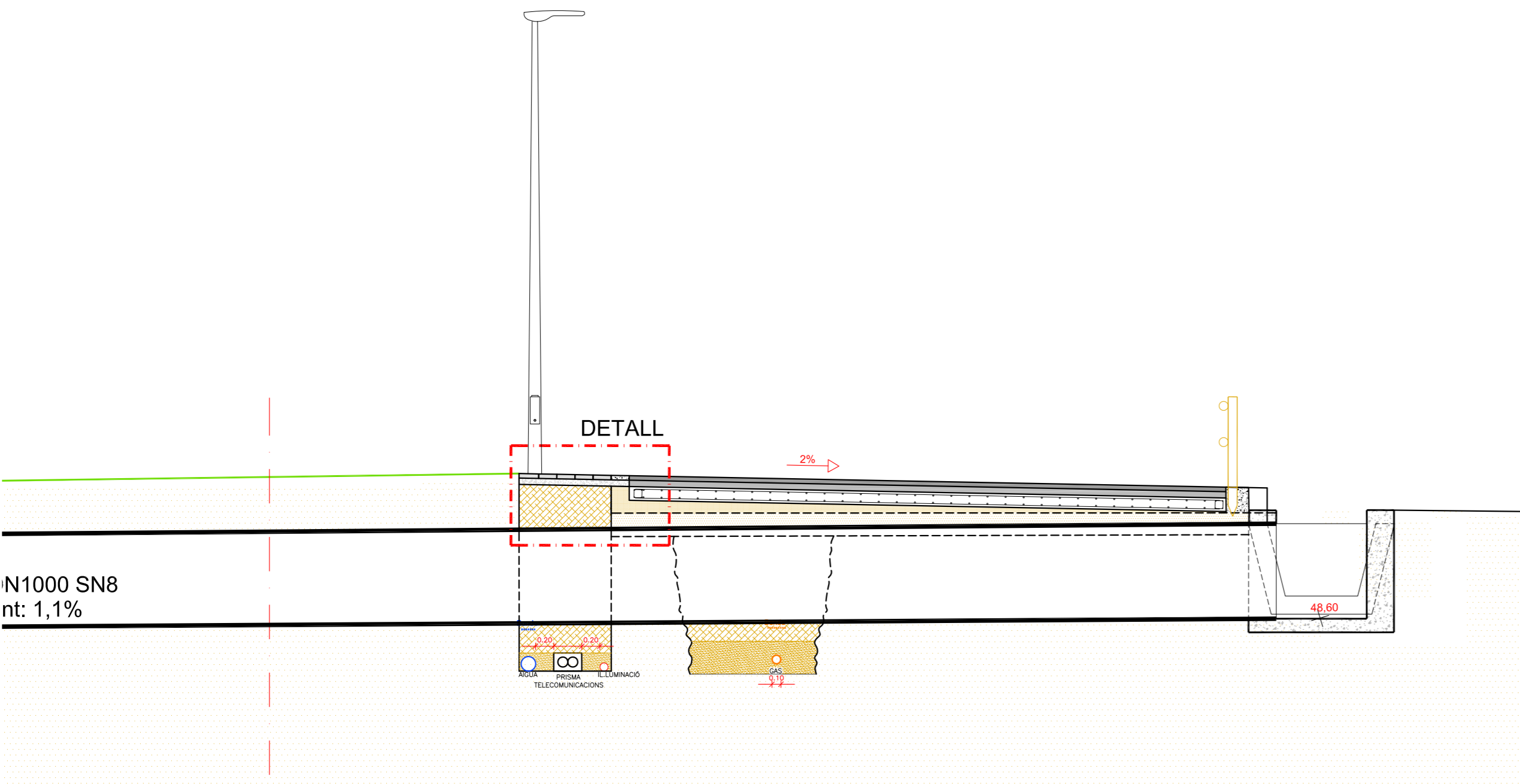

S5

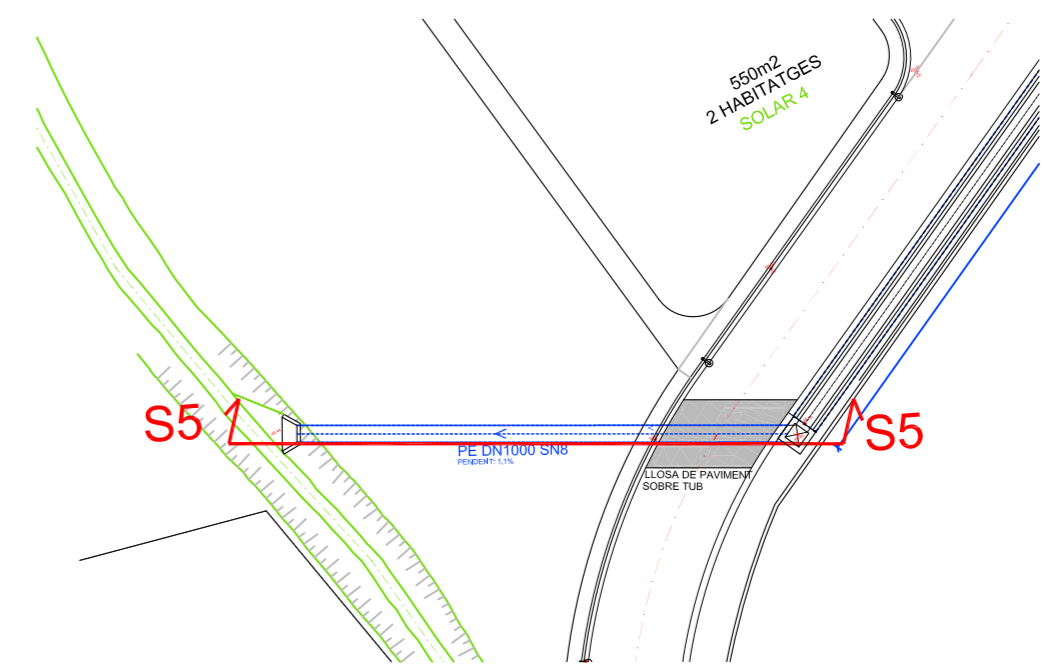
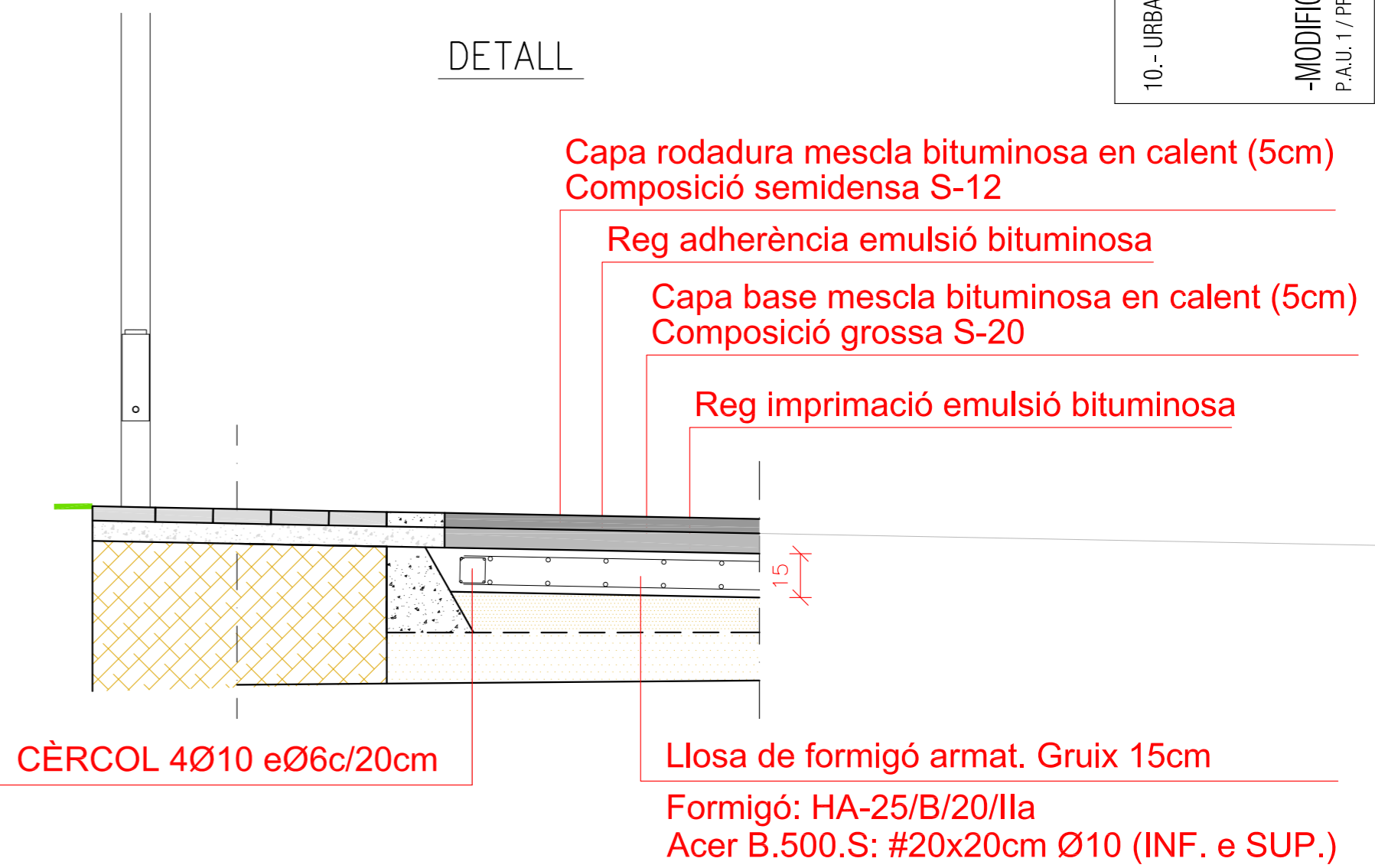

S5

S5

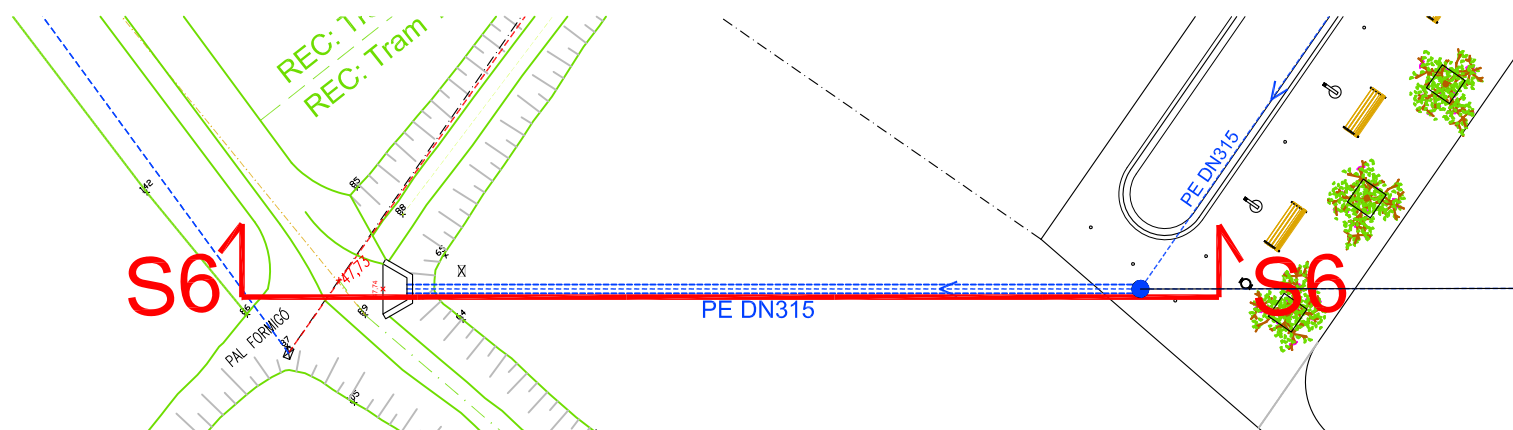
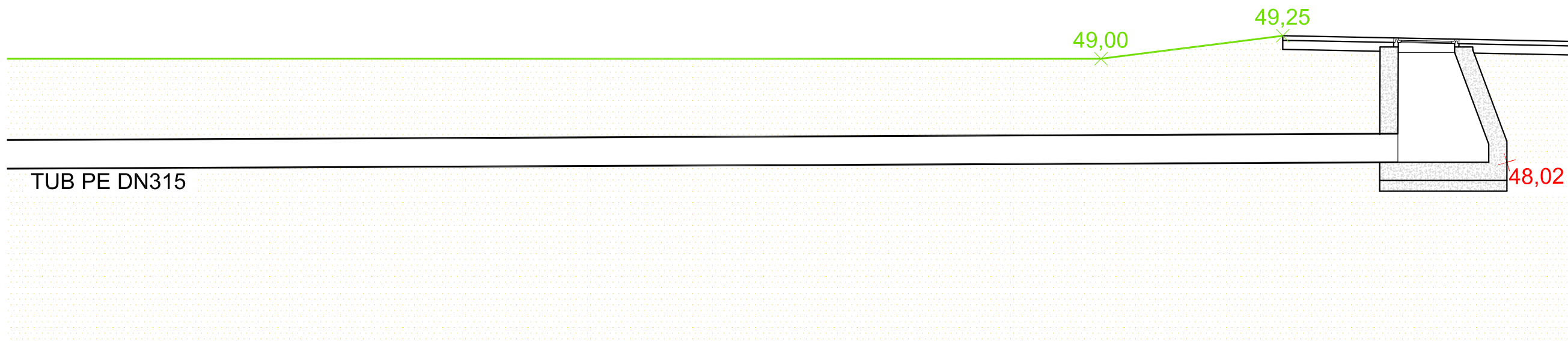
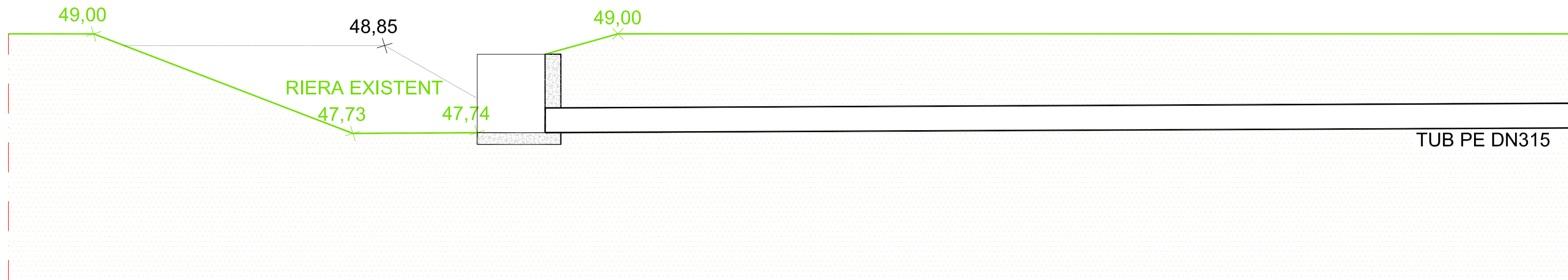

11.- URBANITZACIÓ: SECCIÓ EVACUACIÓ PLUJANES PARC

1/50

JUNTA COMPENSACIÓ P.A.U. 1 - PRAT-ROIG (Rep. JOAQUIM FERRER ANGLADA)

-MODIFICACIÓ 3- PROJECTE D'URBANITZACIÓ DEL P.A.U. 1 - PRAT ROIG

P.A.U. 1 / PRAT ROIG - PORQUERES (17834)

OCTUBRE 2021

ARQUITECTES

Mònica Rovira i Lliberia ■ Emili Salvedra i Espigol
 Sant Mer, 20 17820 Banyoles Tel/Fax: 972-576166

DETALL EMBOCADURA AMB CANONADA DE
DESGUÀS DE PLUVIALS Ø315mm

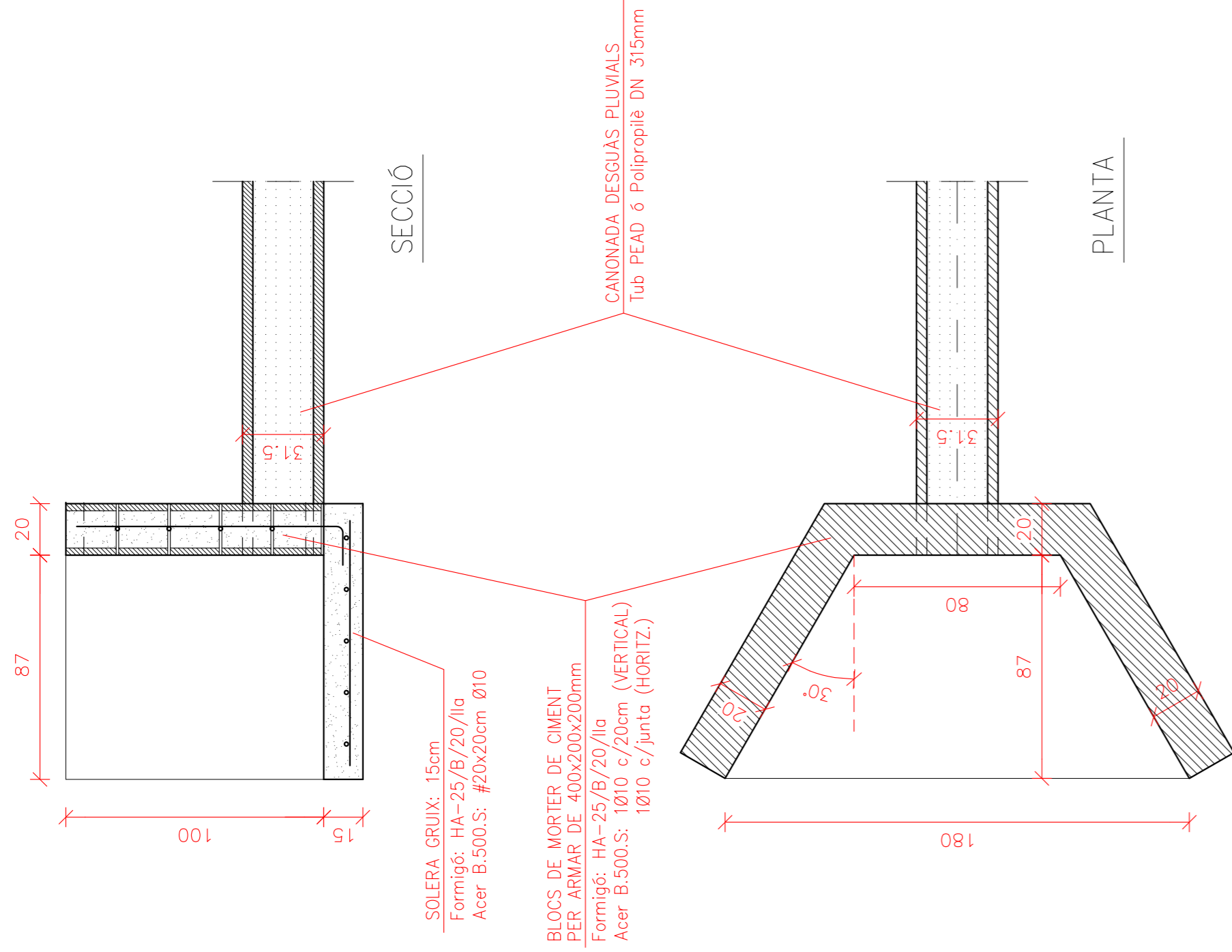

DETALL EMBOCADURA AMB CANONADA DE
DESGUÀS DE PLUVIALS Ø1000mm

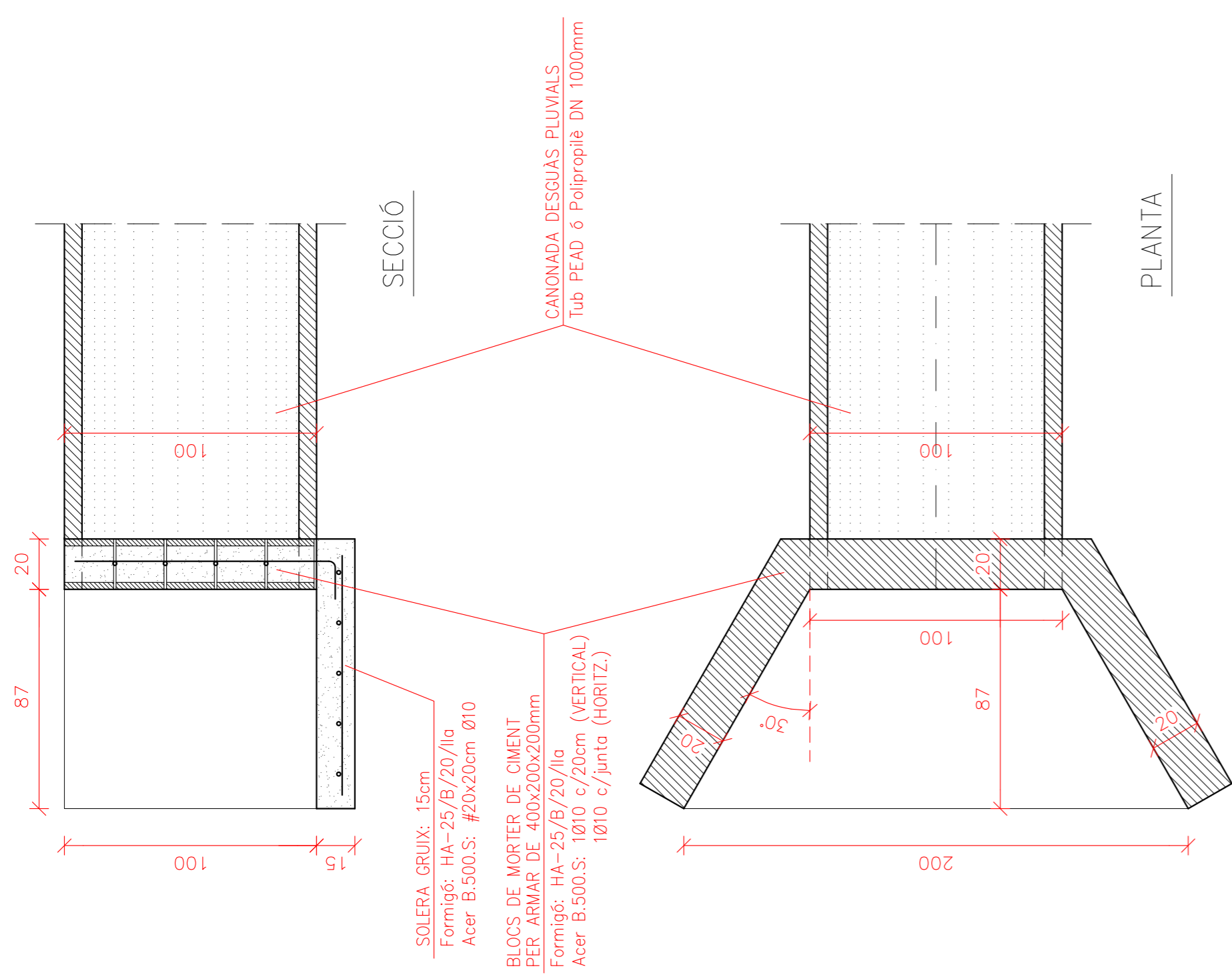

DETALL EMBOCADURA AMB CUNETETA I AMB CANONADA
DE DESGUÀS DE PLUVIALS Ø1000mm

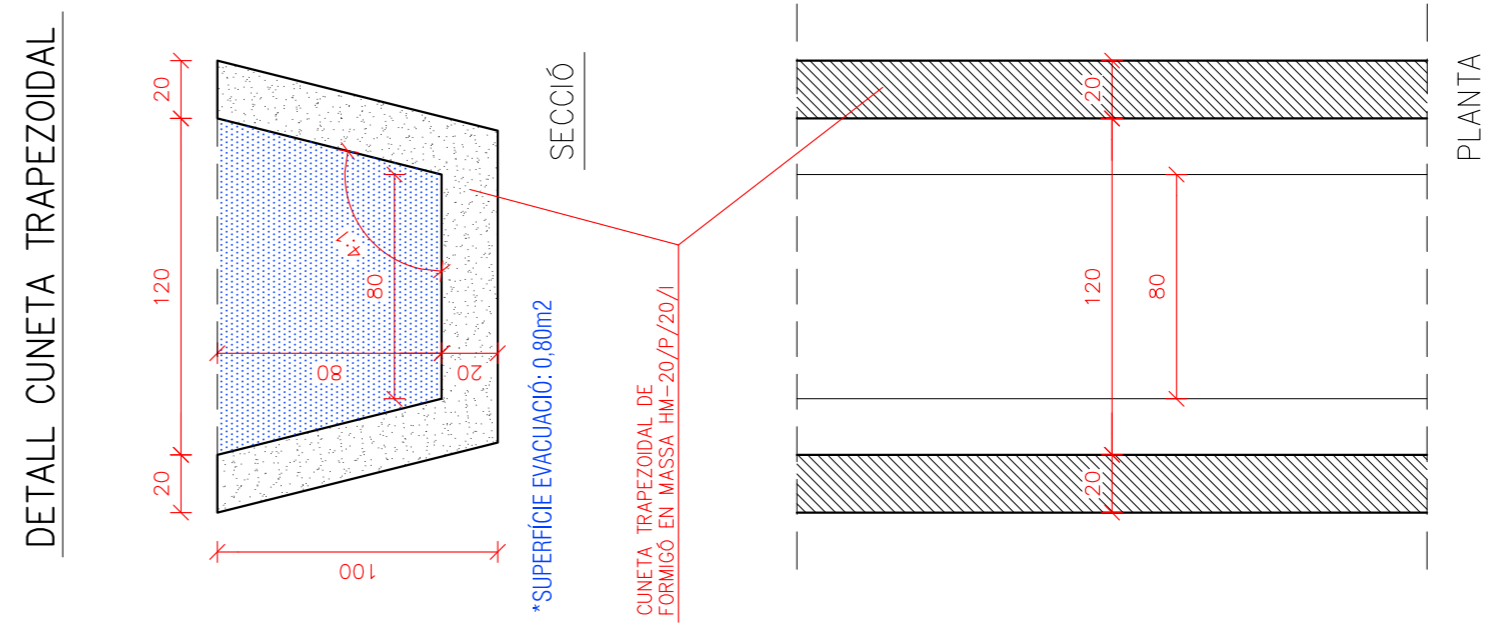
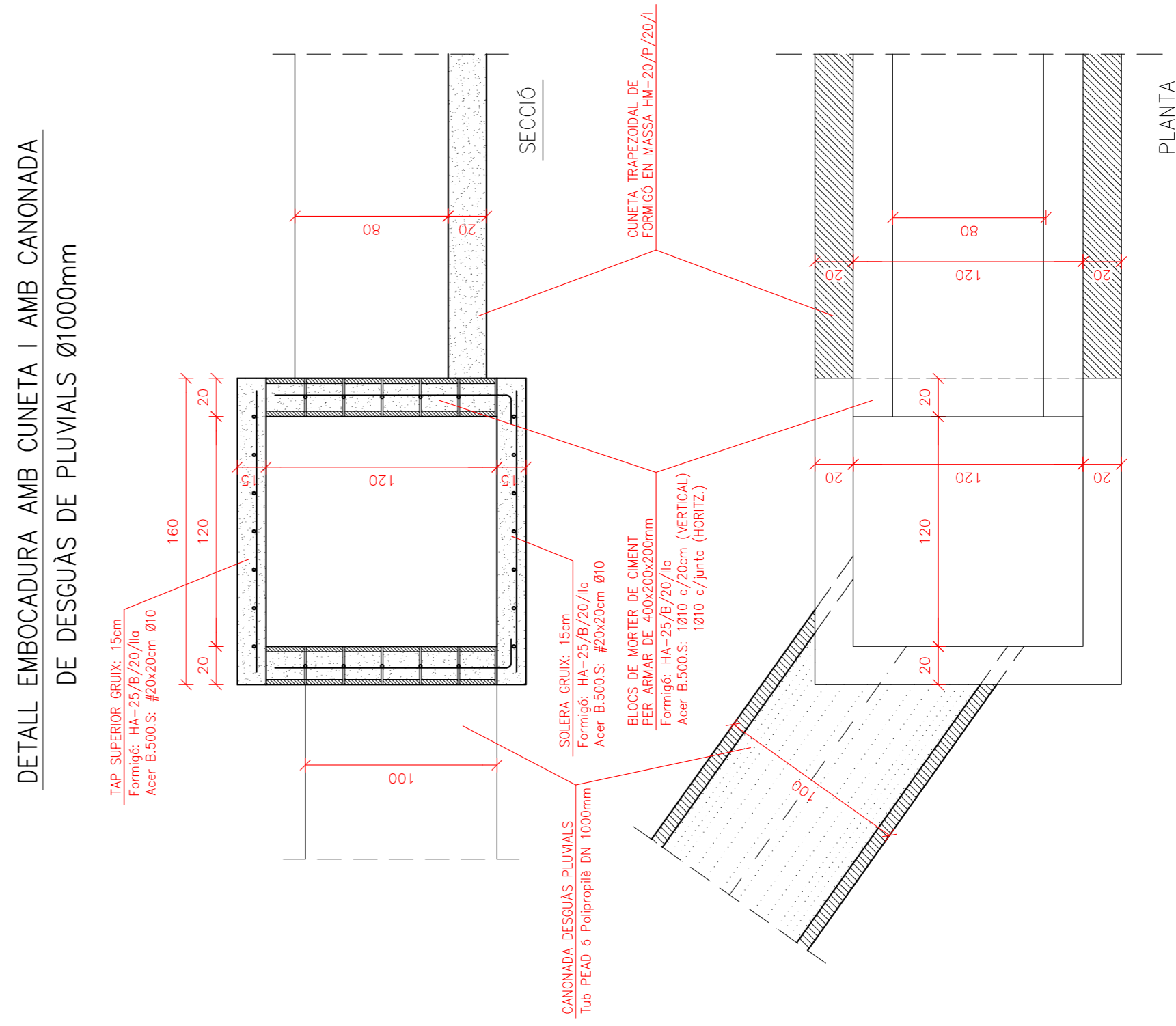

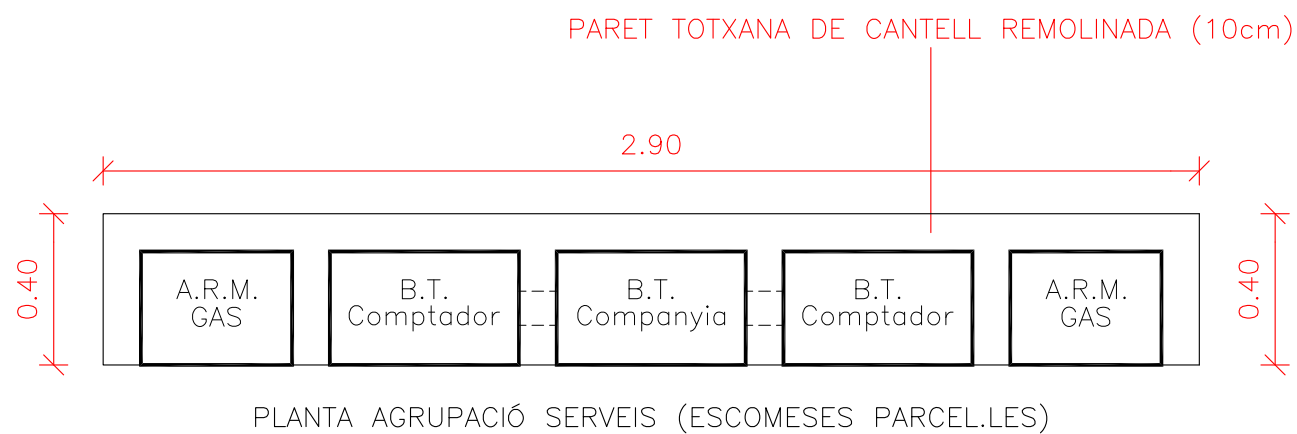
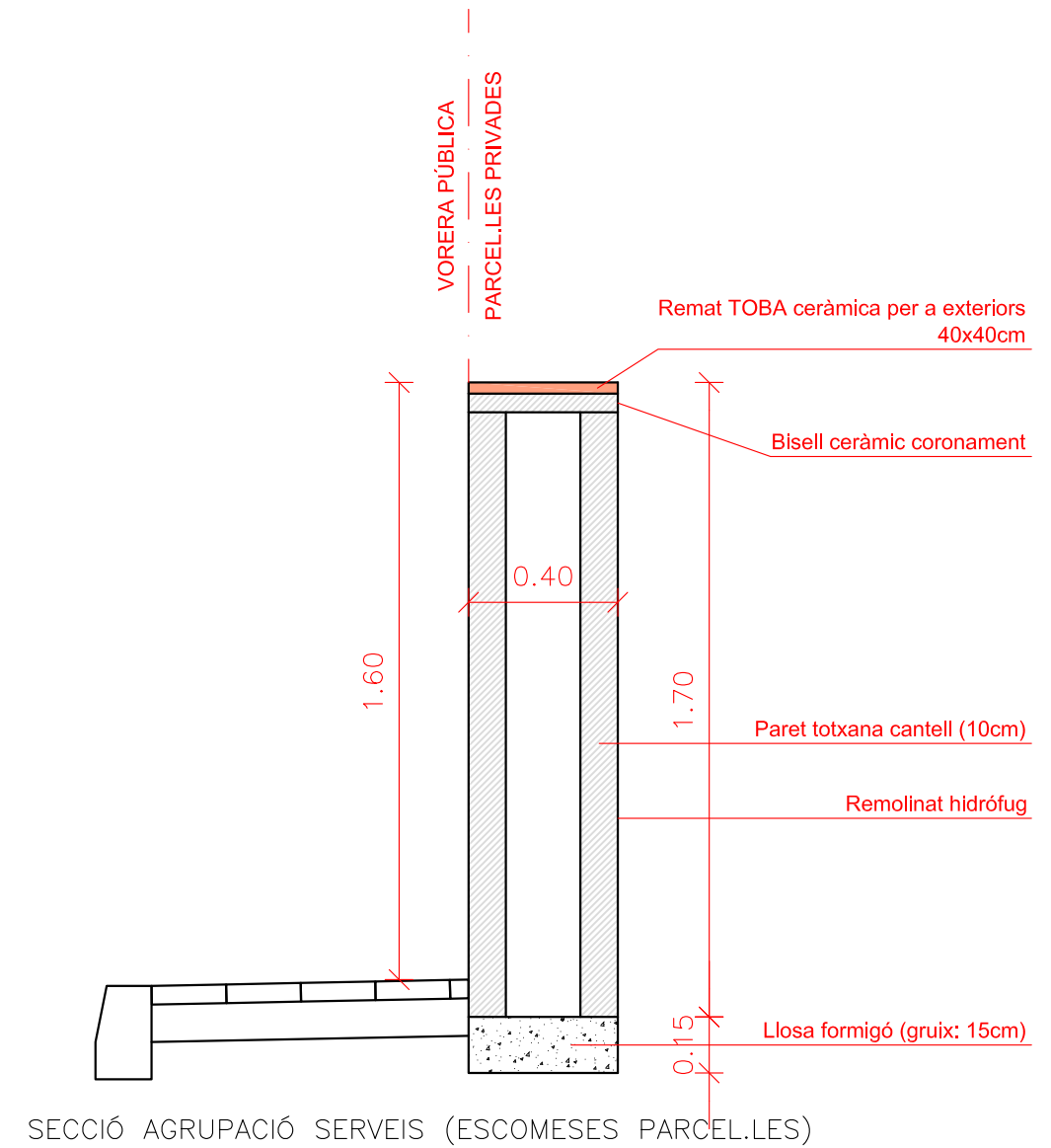
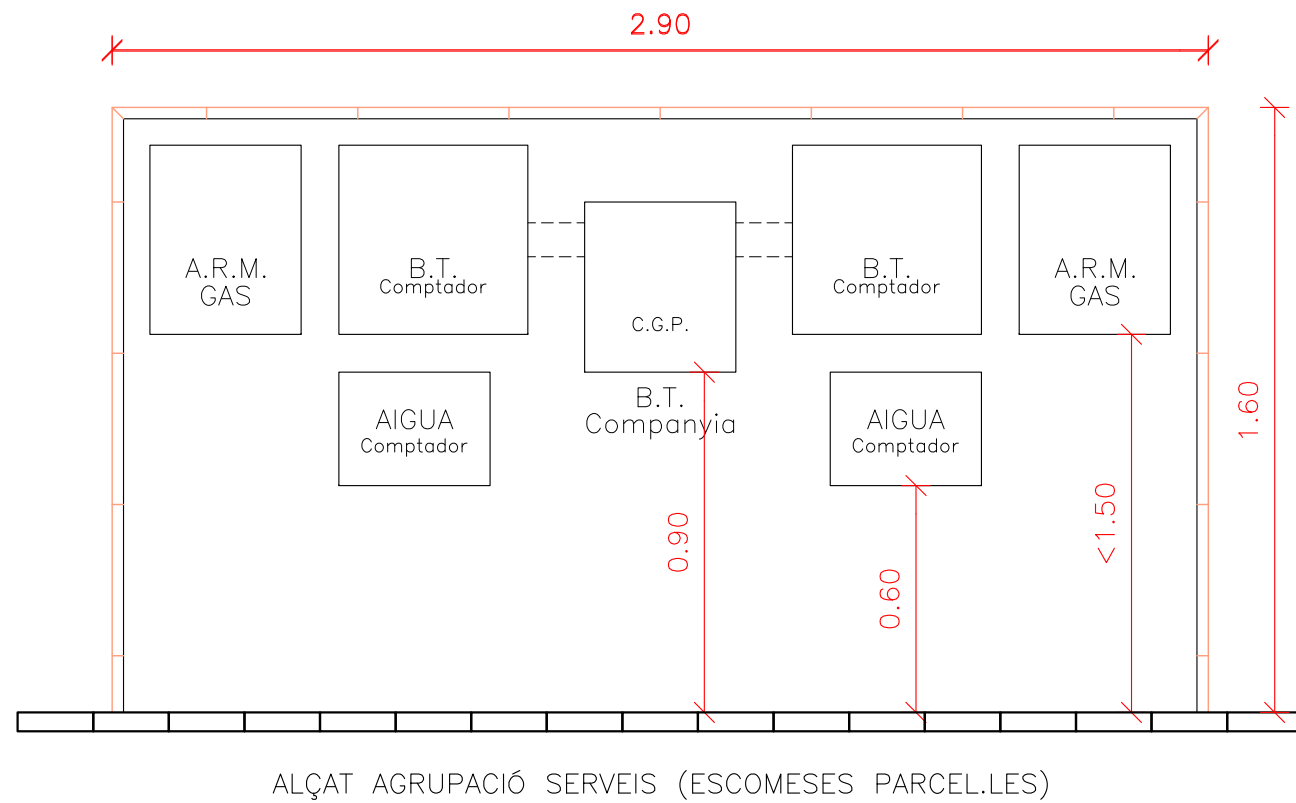

15.- URBANITZACIÓ: DETALL ARMARI AGRUPACIÓ SERVEIS

1/20





JUNTA COMPENSACIÓ P.A.U. 1 - PRAT-ROIG (Rep. JOAQUIM FERRER ANGLADA)

-MODIFICACIÓ 3- PROJECTE D'URBANITZACIÓ DEL P.A.U. 1 - PRAT ROIG
P.A.U. 1 / PRAT ROIG - PORQUERES (17834)

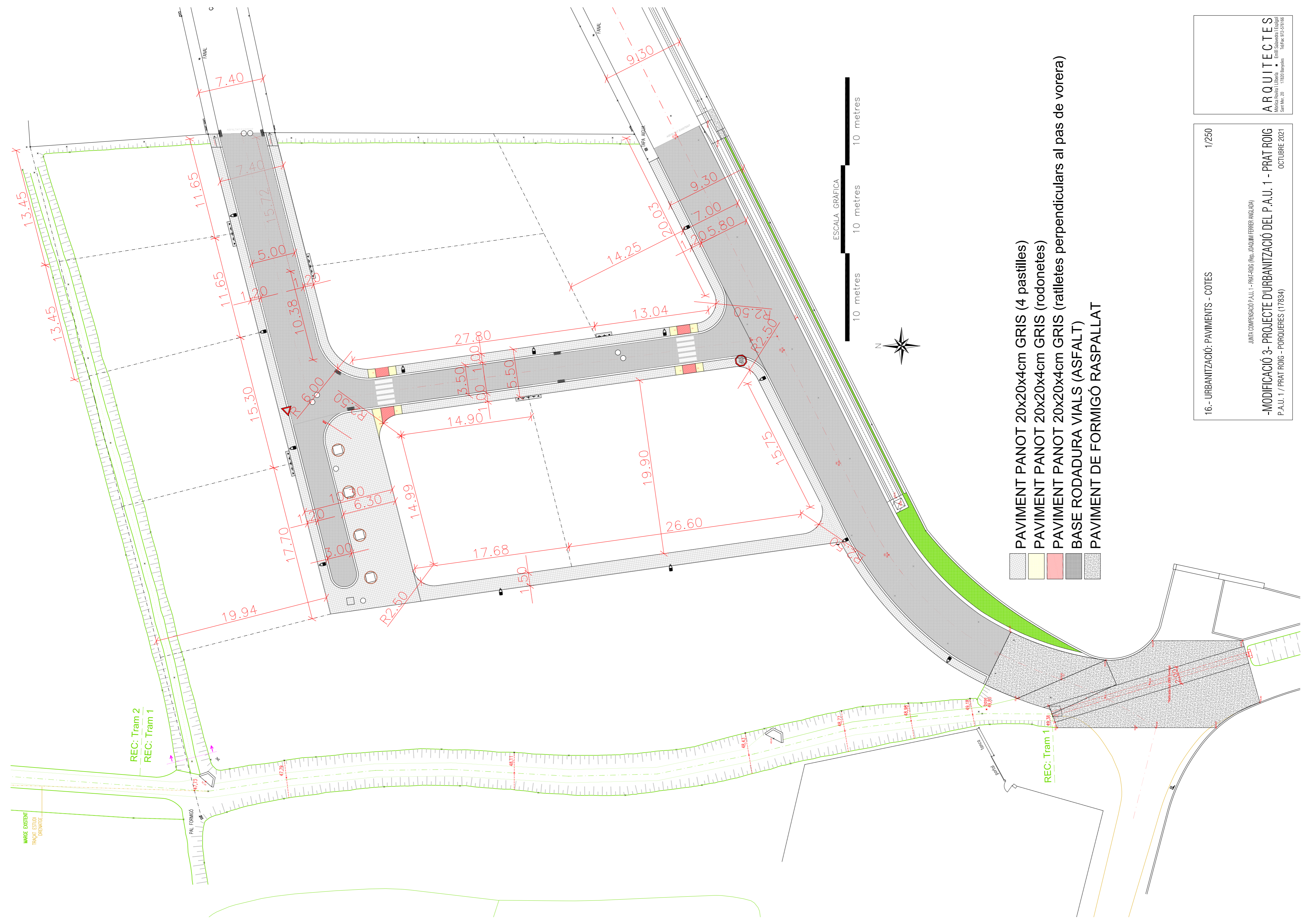
OCTUBRE 2021

ARQUITECTES
Mònica Rovira i Lliberia ■ Emili Salavedra i Espigol
Sant Mer, 20 17820 Banyoles Tel/Fax: 972-576166



-  PAVIMENT PANOT 20x20x4cm GRIS (4 pastilles)
-  PAVIMENT PANOT 20x20x4cm GRIS (rodonetes)
-  PAVIMENT PANOT 20x20x4cm GRIS (ratlletes perpendiculars al pas de vorera)
-  BASE RODADURA VIALS (ASFALT)
-  PAVIMENT DE FORMIGÓ RASPALLAT

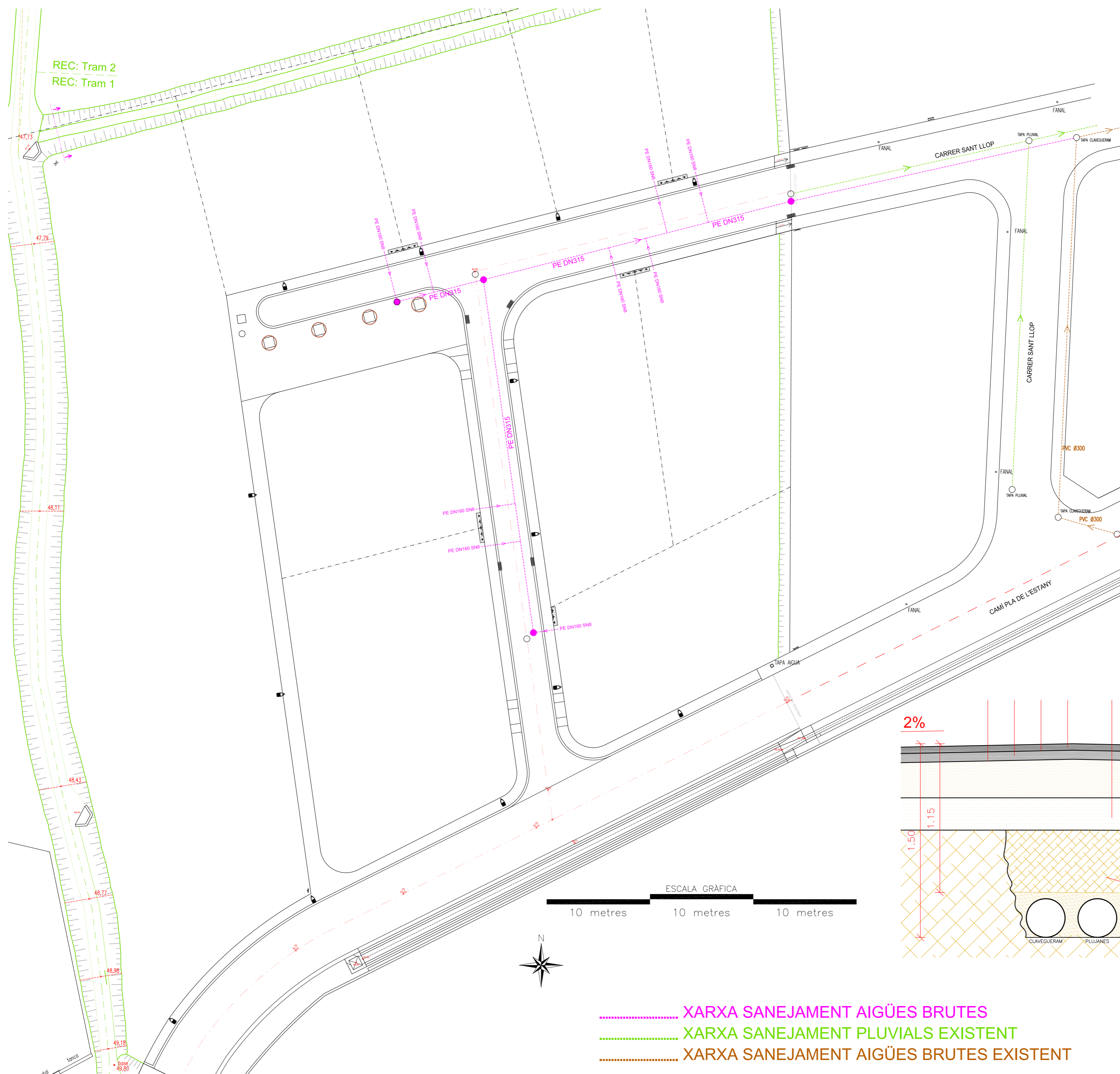

REC: Tram 2
REC: Tram 1

TAPA SANEJAMENT

TAPA DE SANEJAMENT Ø600mm
de fosa >400KN

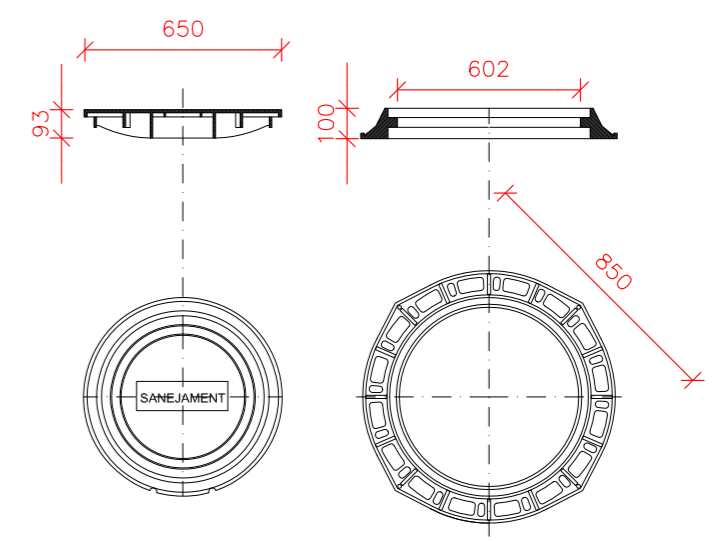

ARQUITECTES
Mònica Rovira i Llibre · Enric Salvadas i Escribà
Sant Mar. 20 · 17820 Banyoles · Tel: 972 576166

1/250
17.- URBANITZACIÓ: SERVEIS SANEJAMENT AIGÜES BRUTES
-MODIFICACIÓ 3- PROJECTE D'URBANITZACIÓ DEL P.A.U. 1 - PRAT ROIG
P.A.U. 1 / PRAT ROIG - PORQUERES (17834)
OCTUBRE 2021
JUNTA COMPENSACIÓ P.A.U. 1 - PRAT ROIG (Reg. JOAQUIM FERRER ANGLADA)

POU DE REGISTRE

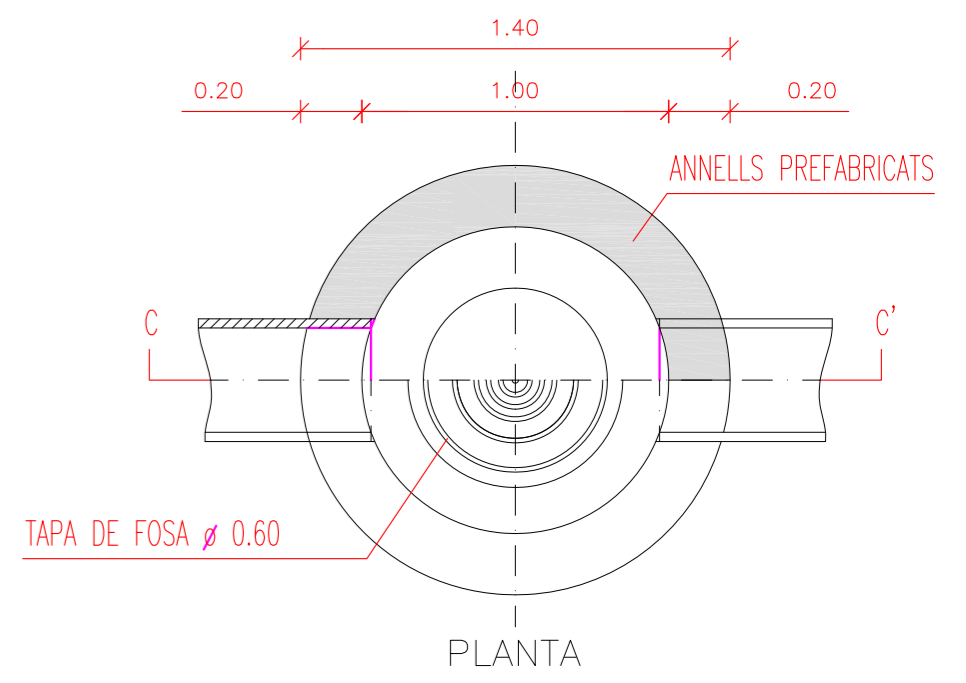
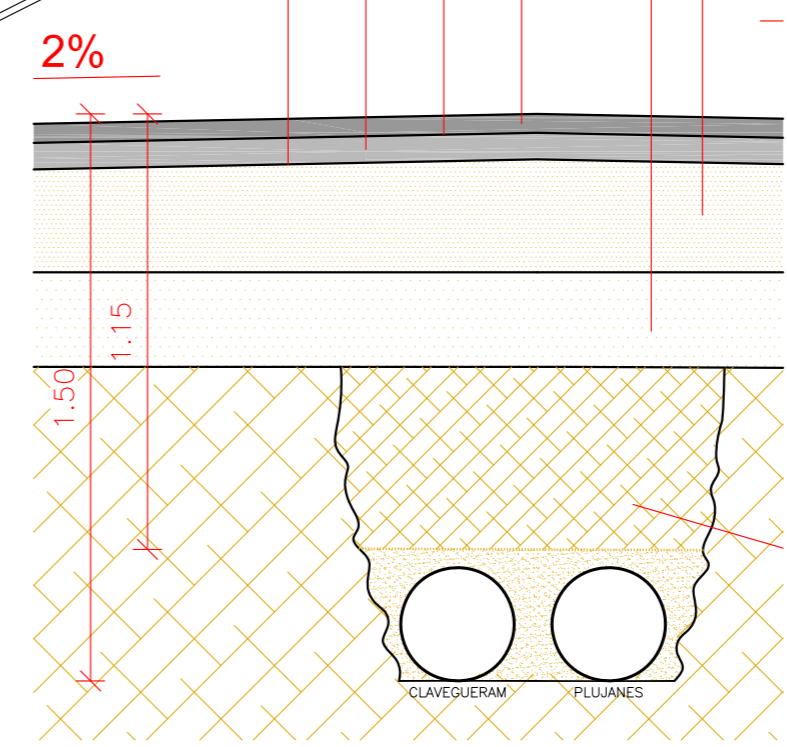
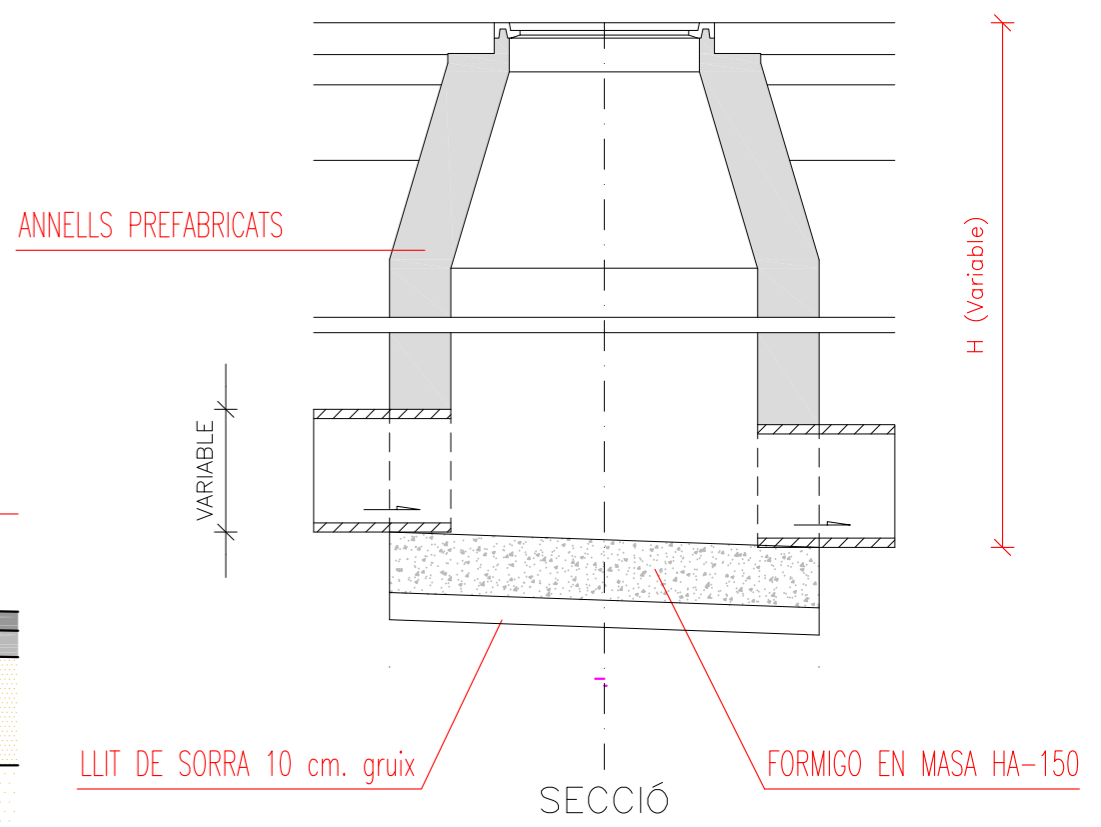

- XARXA SANEJAMENT AIGÜES BRUTES
- XARXA SANEJAMENT PLUVIALS EXISTENT
- XARXA SANEJAMENT AIGÜES BRUTES EXISTENT

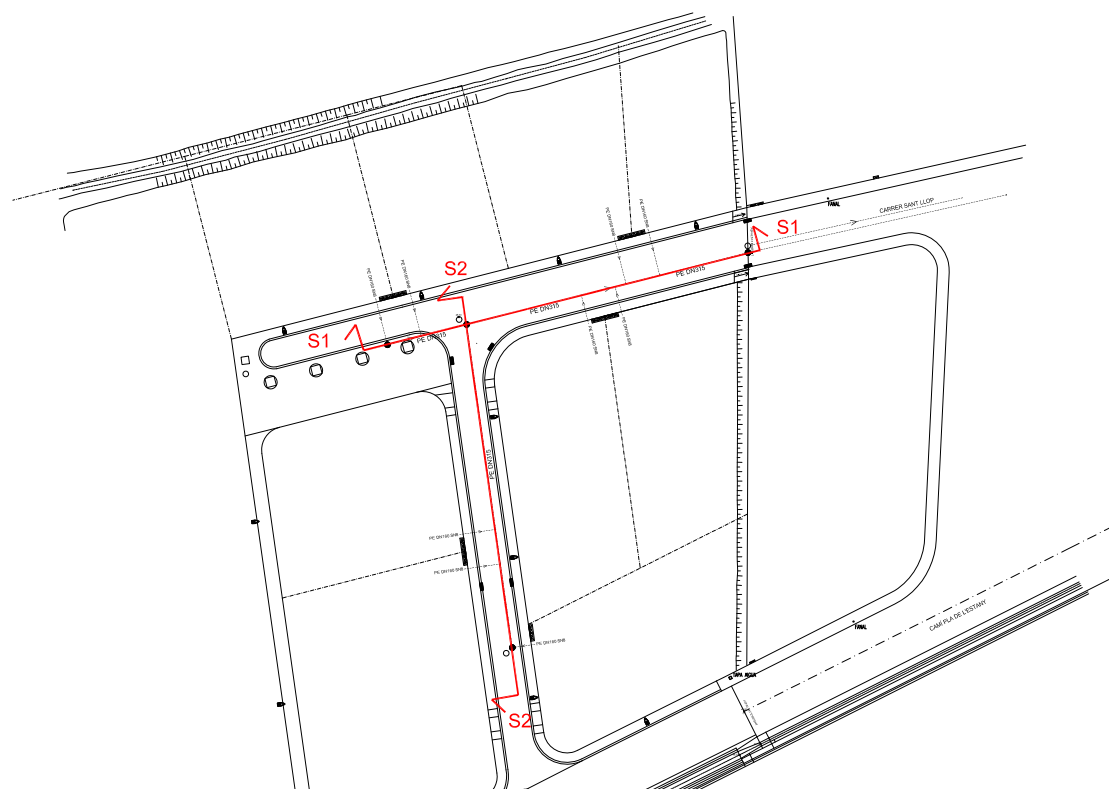
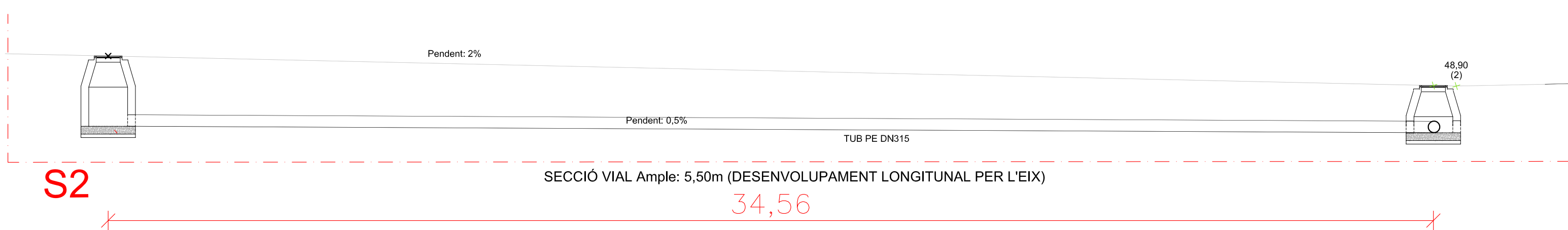
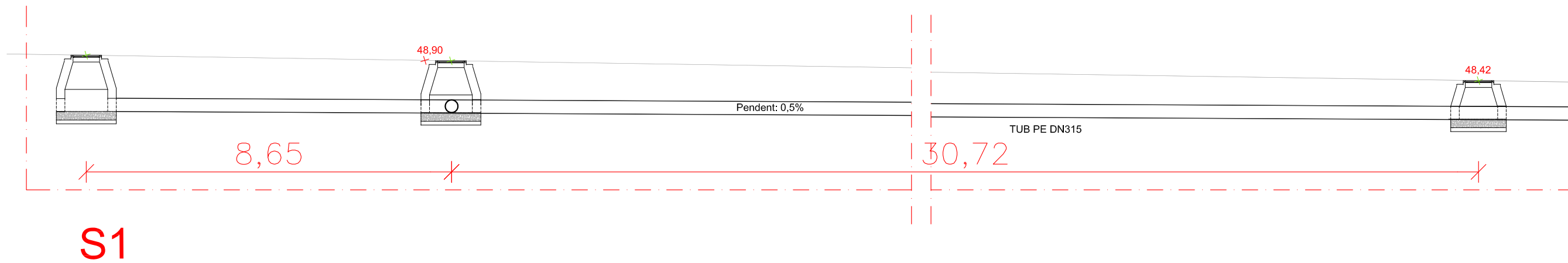

18.- URBANITZACIÓ: PERFIL SANEJAMENT POUS AIGÜES BRUTES 1/250

JUNTA COMPENSACIÓ P.A.U. 1 - PRAT-ROIG (Rep. JOAQUIM FERRER ANGLADA)

-MODIFICACIÓ 3- PROJECTE D'URBANITZACIÓ DEL P.A.U. 1 - PRAT ROIG
P.A.U. 1 / PRAT ROIG - PORQUERES (17834)

OCTUBRE 2021

ARQUITECTES
Mònica Rovira i Lliberia ■ Emili Salavedra i Espigol
Sant Mer, 20 17820 Banyoles Tel/Fax: 972-576166

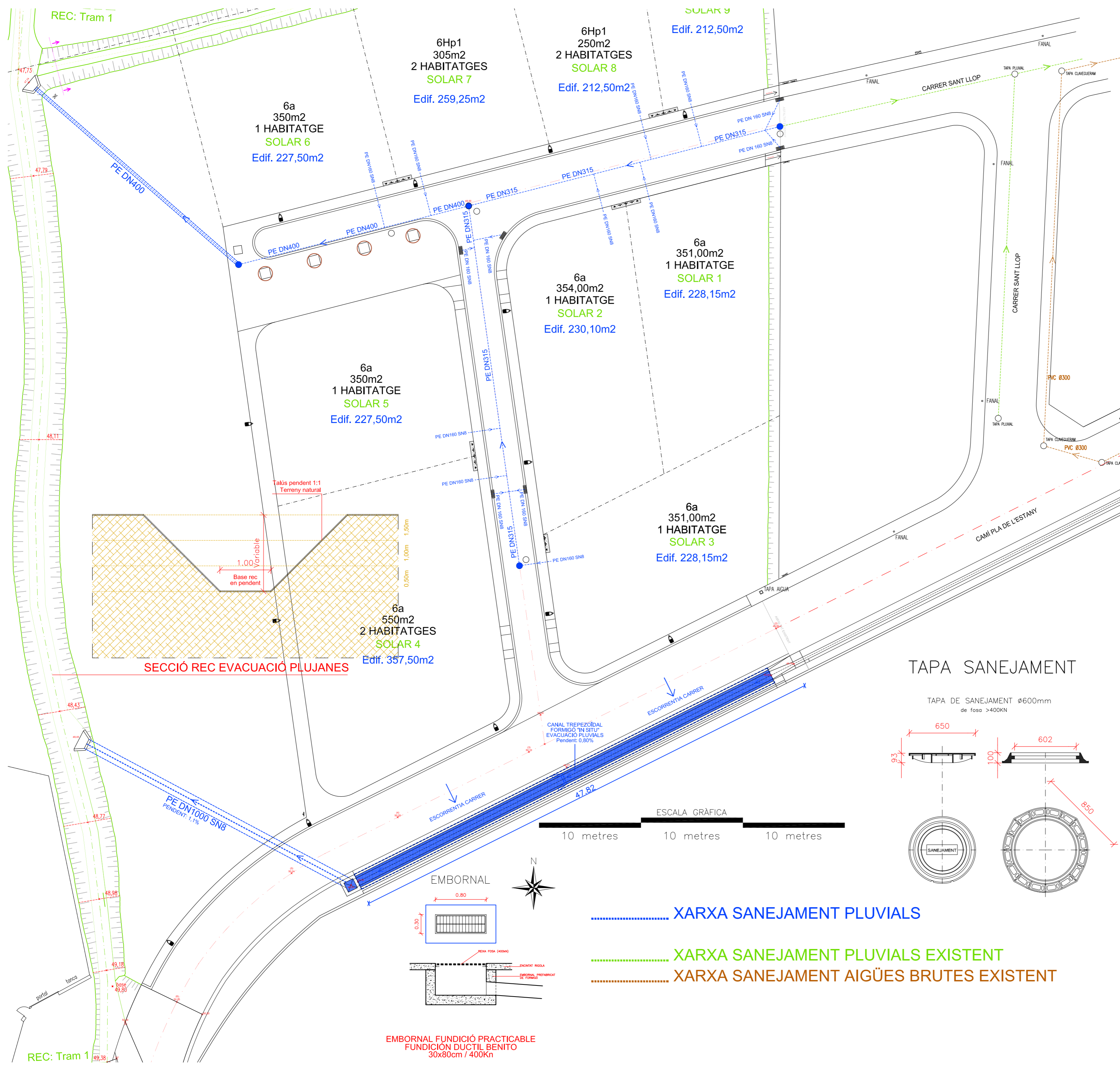

DETALL CUNETA TRAPEZOIDAL

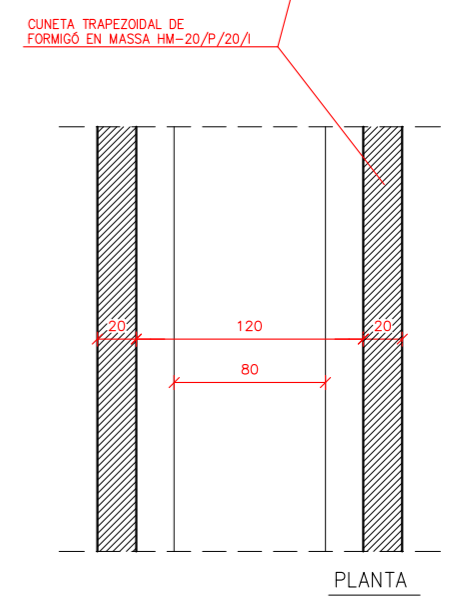
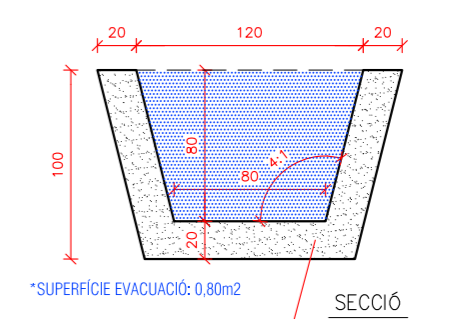

POU DE REGISTRE

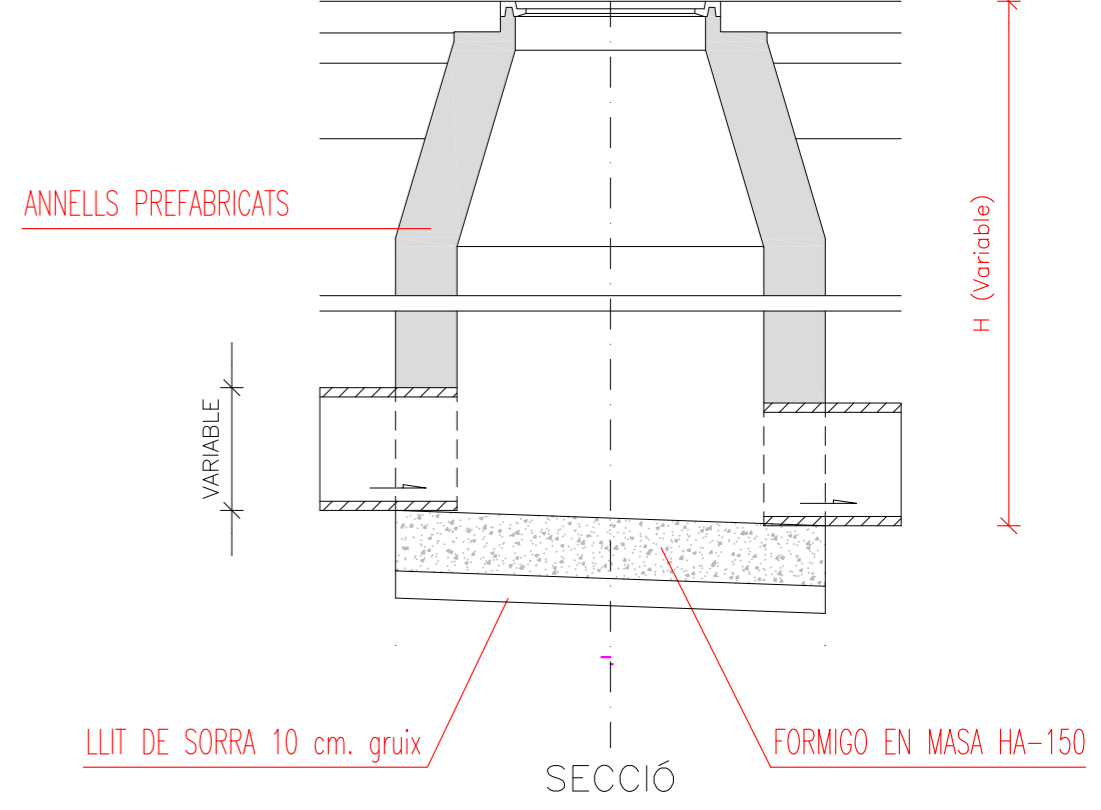

TAPA SANEJAMENT

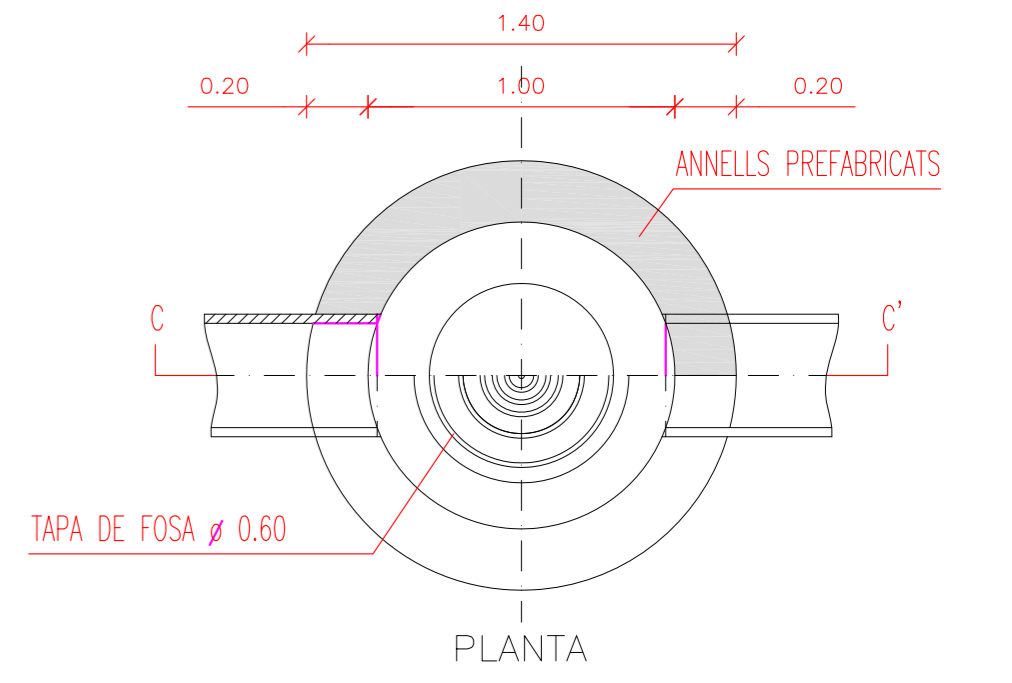
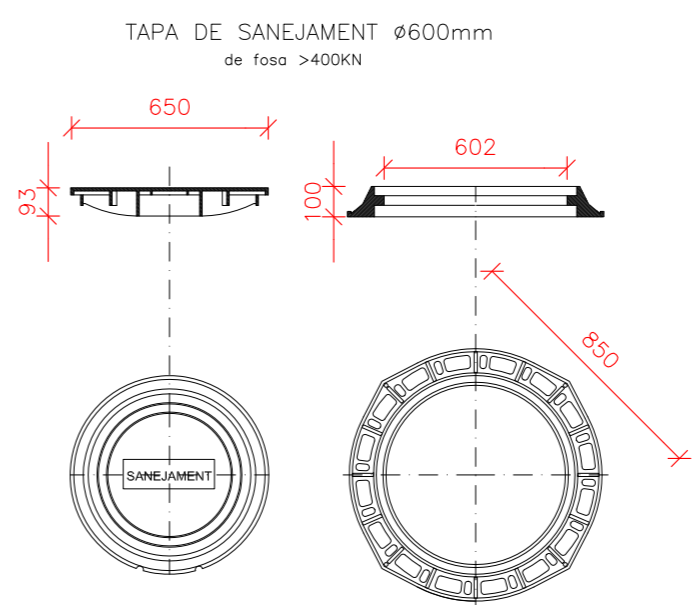

- XARXA SANEJAMENT PLUJIALS
- XARXA SANEJAMENT PLUJIALS EXISTENT
- XARXA SANEJAMENT AIGÜES BRUTES EXISTENT

ARQUITECTES
Mònica Rovira i Llibre - Enric Salas i Esquirol
Sant Mier, 20 - 17820 Banyoles - Tel: 972-576166

1/250

19.- URBANITZACIÓ: SERVEIS SANEJAMENT PLUJIANES

-MODIFICACIÓ 3- PROJECTE D'URBANITZACIÓ DEL P.A.U. 1 - PRAT ROIG
P.A.U. 1 / PRAT ROIG - PORQUERES (17834)

OCTUBRE 2021

JUNTA COMPENSACIÓ P.A.U. 1 - PRAT ROIG (Reg. JOAQUIM FERRER ANGLADA)

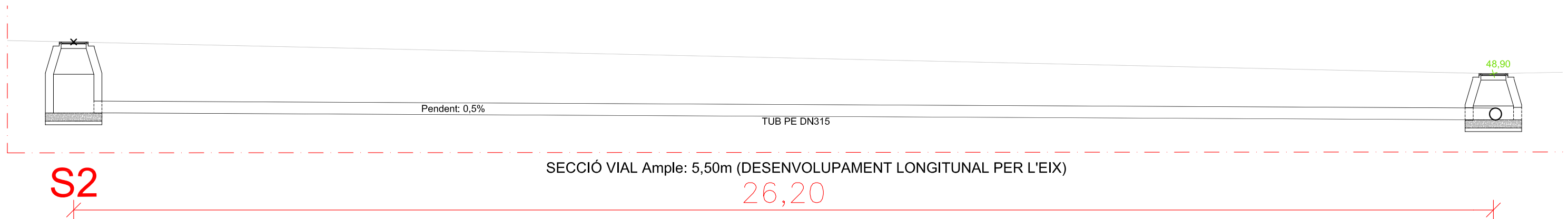
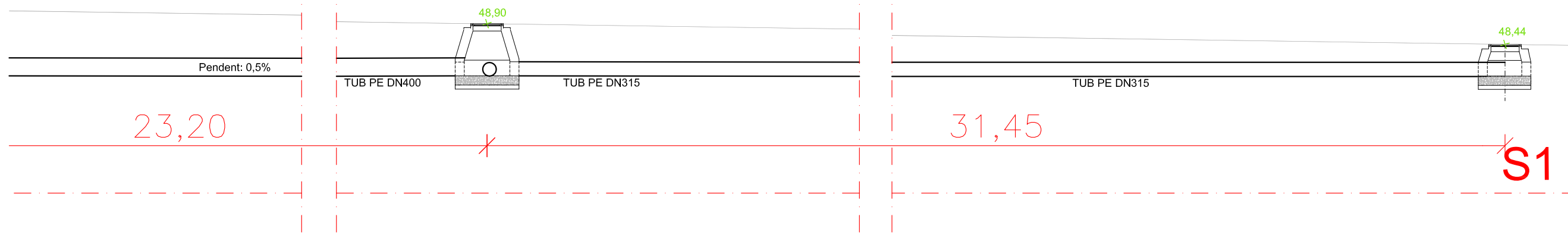
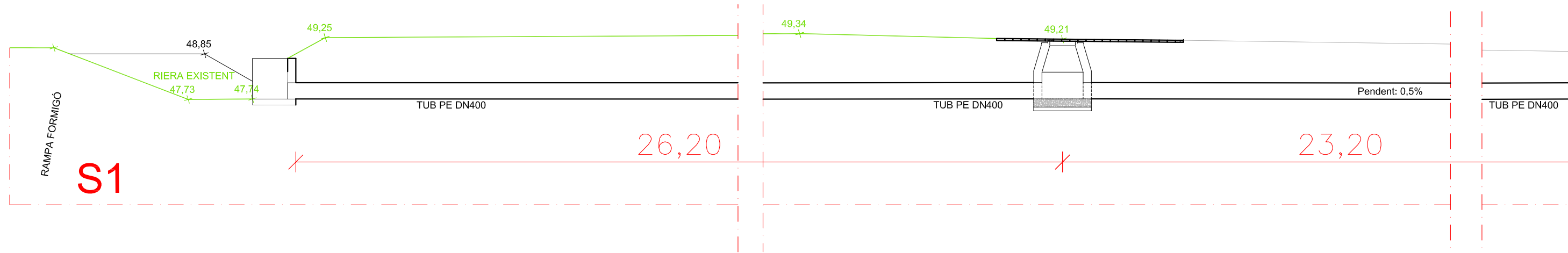

SECCIÓ VIAL Ample: 5,50m (DESENVOLUPAMENT LONGITUNAL PER L'EIX)

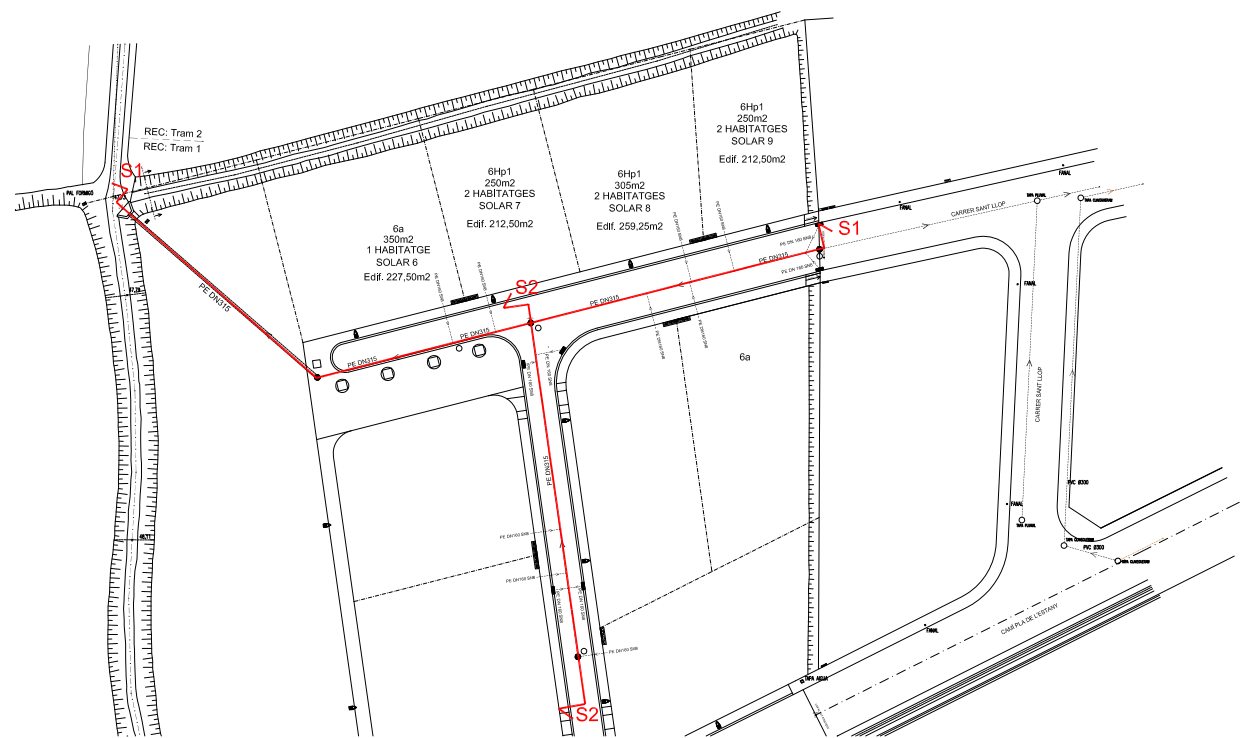

20.- URBANITZACIÓ: PERFIL SANEJAMENT POUS AIGÜES NETES 1/250

JUNTA COMPENSACIÓ P.A.U. 1 - PRAT-ROIG (Rep. JOAQUIM FERRER ANGLADA)

-MODIFICACIÓ 3- PROJECTE D'URBANITZACIÓ DEL P.A.U. 1 - PRAT ROIG

P.A.U. 1 / PRAT ROIG - PORQUERES (17834) OCTUBRE 2021

ARQUITECTES

Mònica Rovira i Lliberia ■ Emili Salavedra i Espigol

Sant Mer. 20 17820 Banyoles Tel/Fax: 972-576166

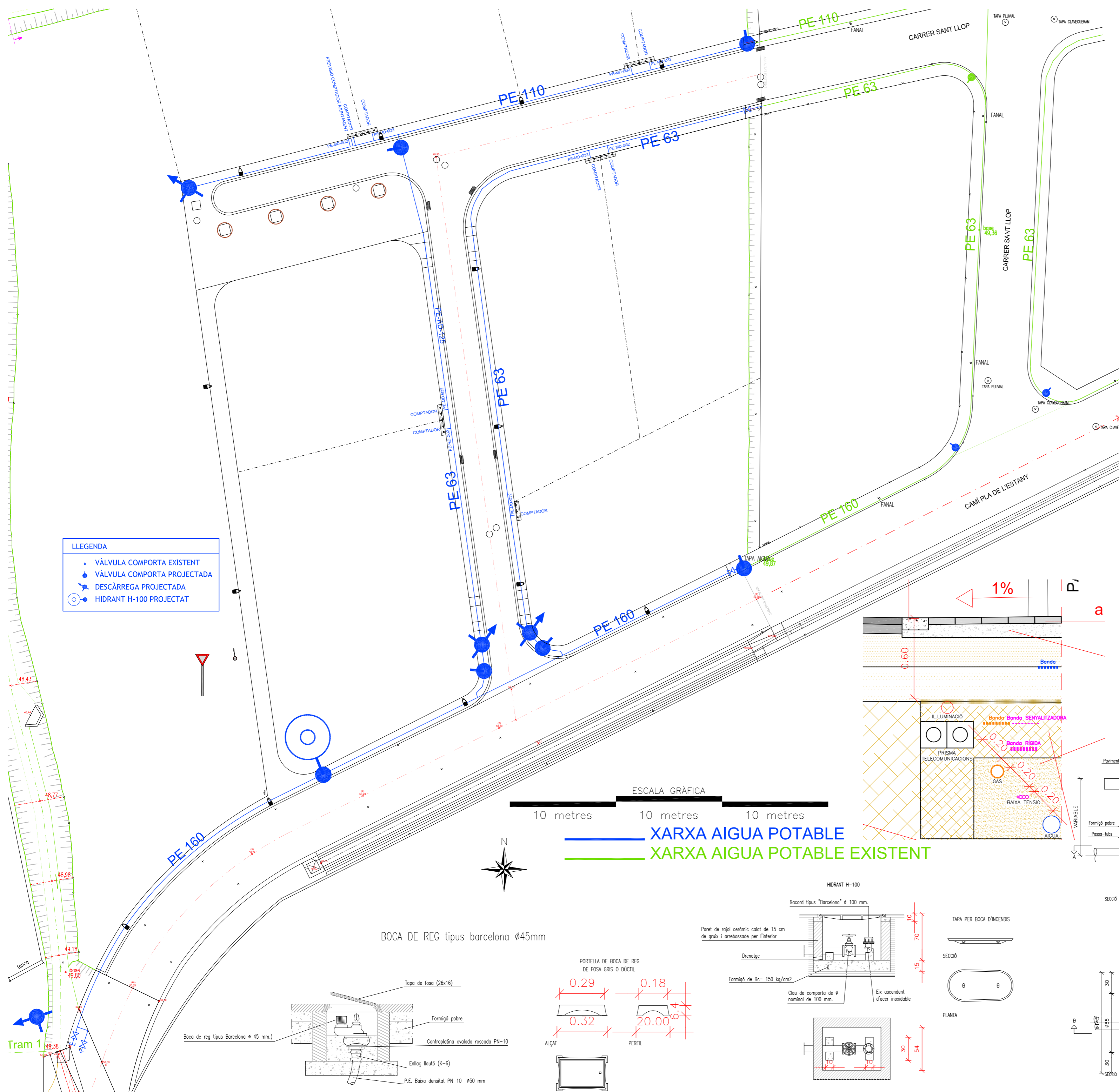

- LLEGENDA**
- VÁLVULA COMPORTA EXISTENT
 - VÁLVULA COMPORTA PROJECTADA
 - DESCÀRREGA PROJECTADA
 - HIDRANT H-100 PROJECTAT

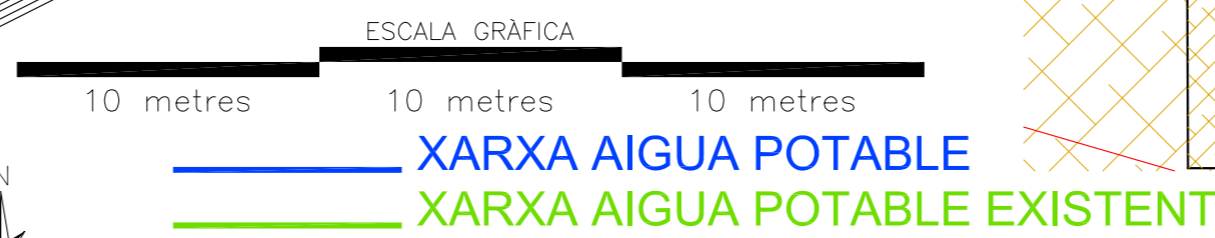

TUB DE POLIETILÈ DE D'ALTA DENSITAT

Diàmetre exterior (mm.)	Diàmetre exterior (polzades)	Diàmetre interior (mm.)	PRESSIÓ DE TREBALL	
			1,0 MPa (10atm.)	Pes (Kg/mL)
75	2 1/2"	61,4	6,8	1,47
90	3"	73,6	8,2	2,11
110	4"	90	10,0	3,14
125	4 1/2"	102,2	11,4	4,10
160	6"	130,8	14,6	6,70
200	8"	163,6	18,2	10,15

NOTA: Canonada de PE d'alta densitat PE 50A (PE 80), PN10 apta per a ús alimentari fabricada segons norma UNE 53131

TUB DE POLIETILÈ DE BAIXA DENSITAT

Diàmetre exterior (mm.)	Diàmetre exterior (polzades)	Diàmetre interior (mm.)	PRESSIÓ DE TREBALL	
			1,0 MPa (10atm.)	Pes (Kg/mL)
20	1/2"	14,4	2,8	0,15
25	3/4"	18	3,5	0,23
32	1"	23,2	4,4	0,38
50	1 1/2"	36,2	6,9	0,92
63	2"	45,8	8,6	1,45

NOTA: Canonada de PE de baixa densitat PE 32 (PE 40), PN10 apta per a ús alimentari fabricada segons norma UNE 53131

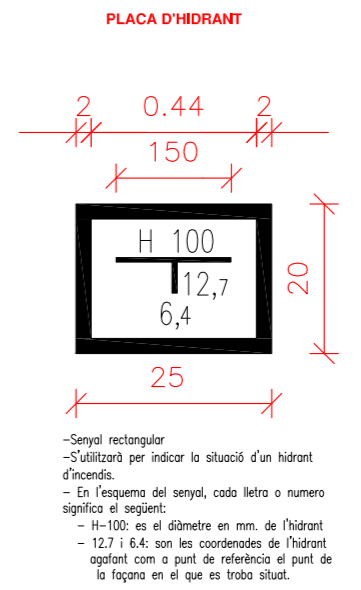

DETALL RASA TIPUS PER A CANALITZAT SOTA VIAL

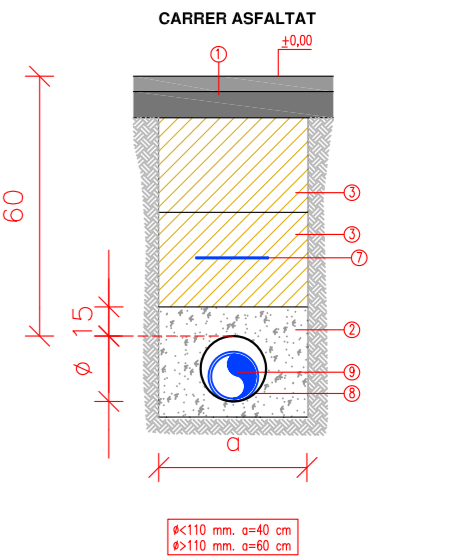

- LLEGENDA**
- 1.- Reposició del paviment del carrer
 - 2.- Formigó IM-20/27/20/1
 - 3.- Sub-base compactada
 - 4.- Replè de sorra (compactada manualment)
 - 5.- Reposició de la vorera
 - 7.- Mòd o cinta plàstica indicadora/senyallitzadora
 - 8.- Beina de PVC amb un diàmetre interior 20mm més gran que el diàmetre del tub a protegir dotada d'anells centradors. Beina o fondria mínima 80 cm i formigosa en tota la longitud.
 - 9.- Canonada d'aigua
- Cotes en cm.

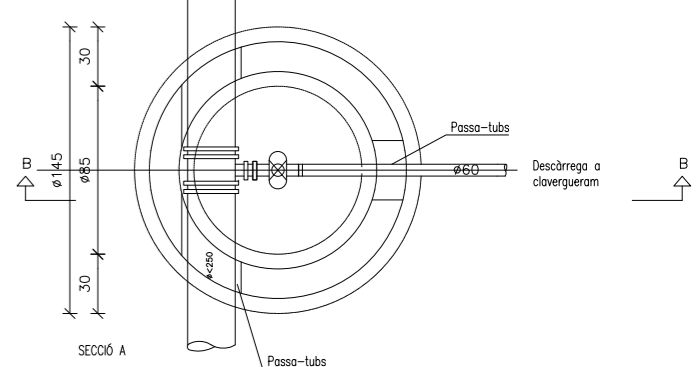
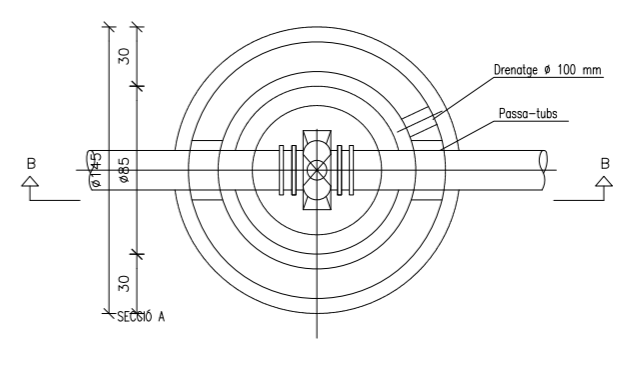
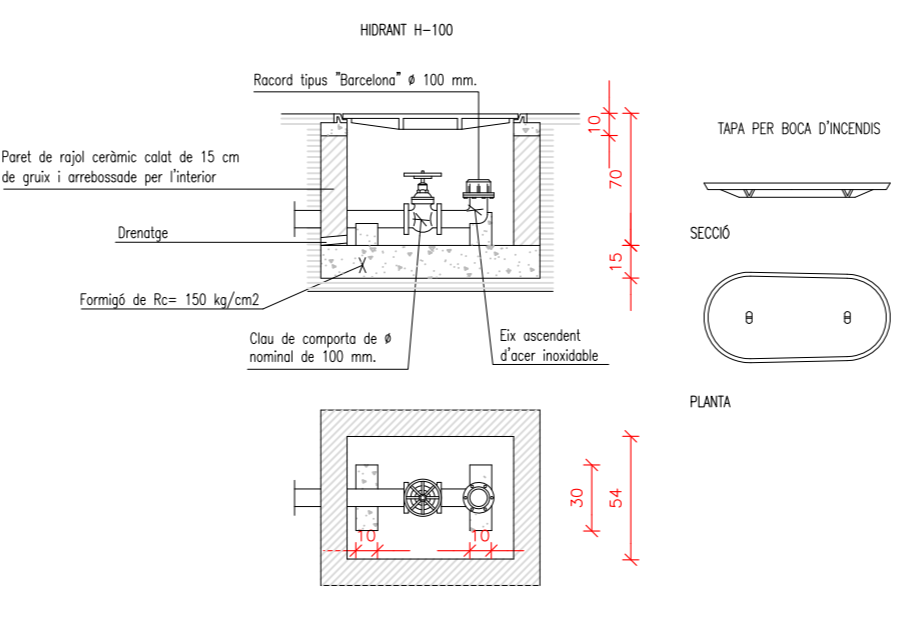
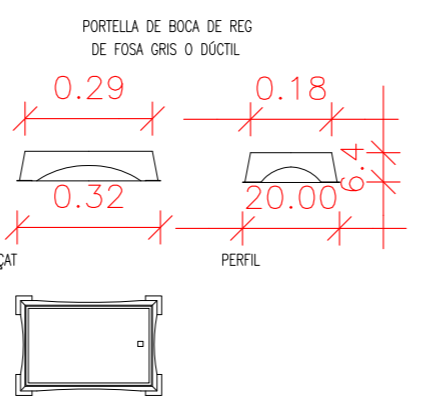
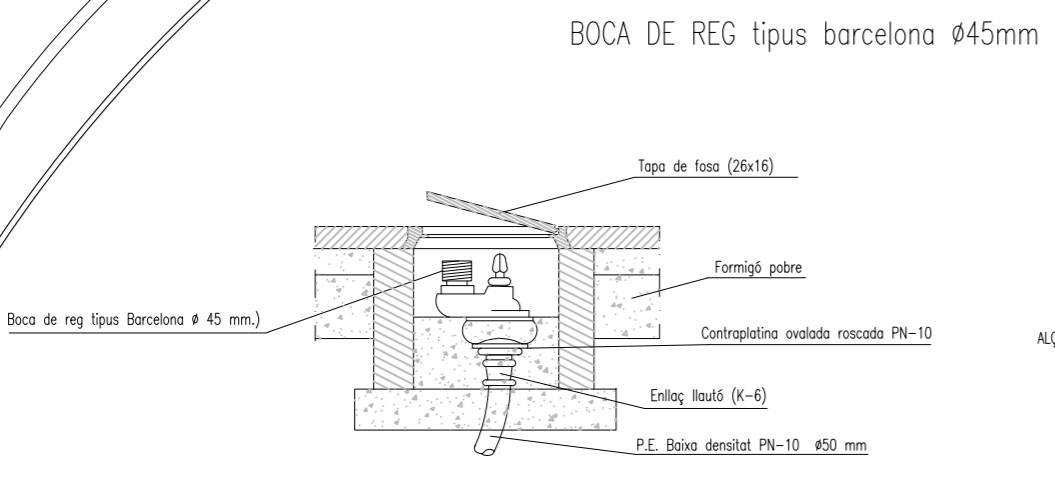
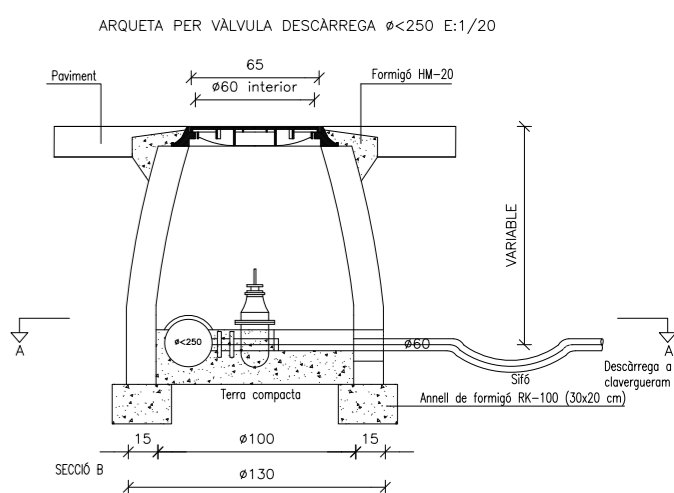
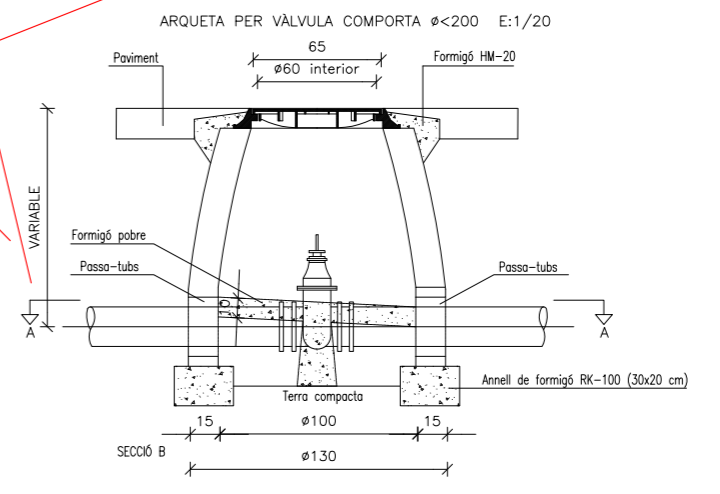
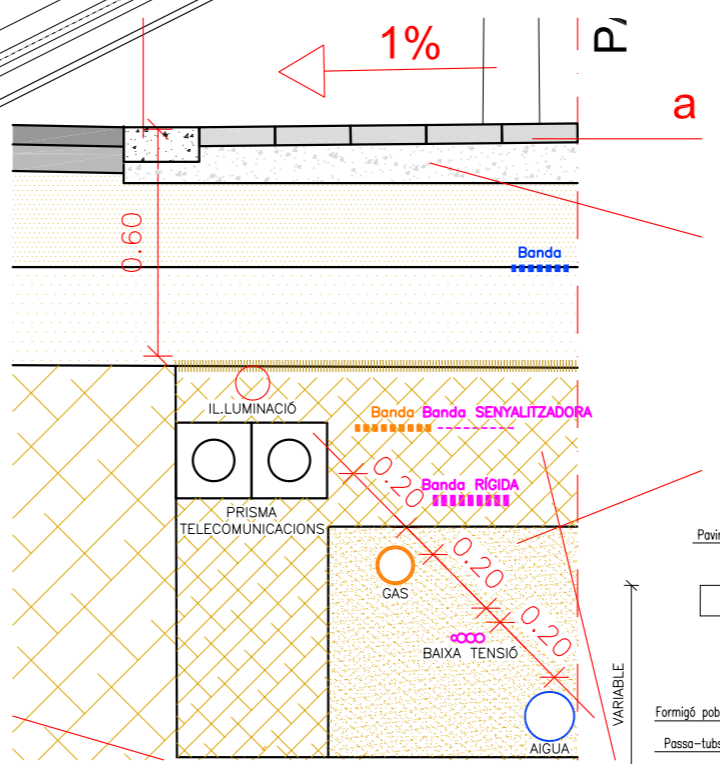

21.- URBANITZACIÓ: SERVEIS AIGUA POTABLE / DETALLS 1/20 - 1/25 - 1/250

JUNTA COMPENSACIÓ P.A.U.1 - PRAT-ROIG (Reg. JOAQUIM FERRER ANGLADA)

-MODIFICACIÓ 3- PROJECTE D'URBANITZACIÓ DEL P.A.U. 1 - PRAT ROIG

P.A.U. 1 / PRAT ROIG - PORQUERES (17834)

OCTUBRE 2021

ARQUITECTES

Monja Rovira i Llibre
Enric Salvadora i Esquirol
Sant Mar. 20
17820 Banyoles
Tel: 972.526166

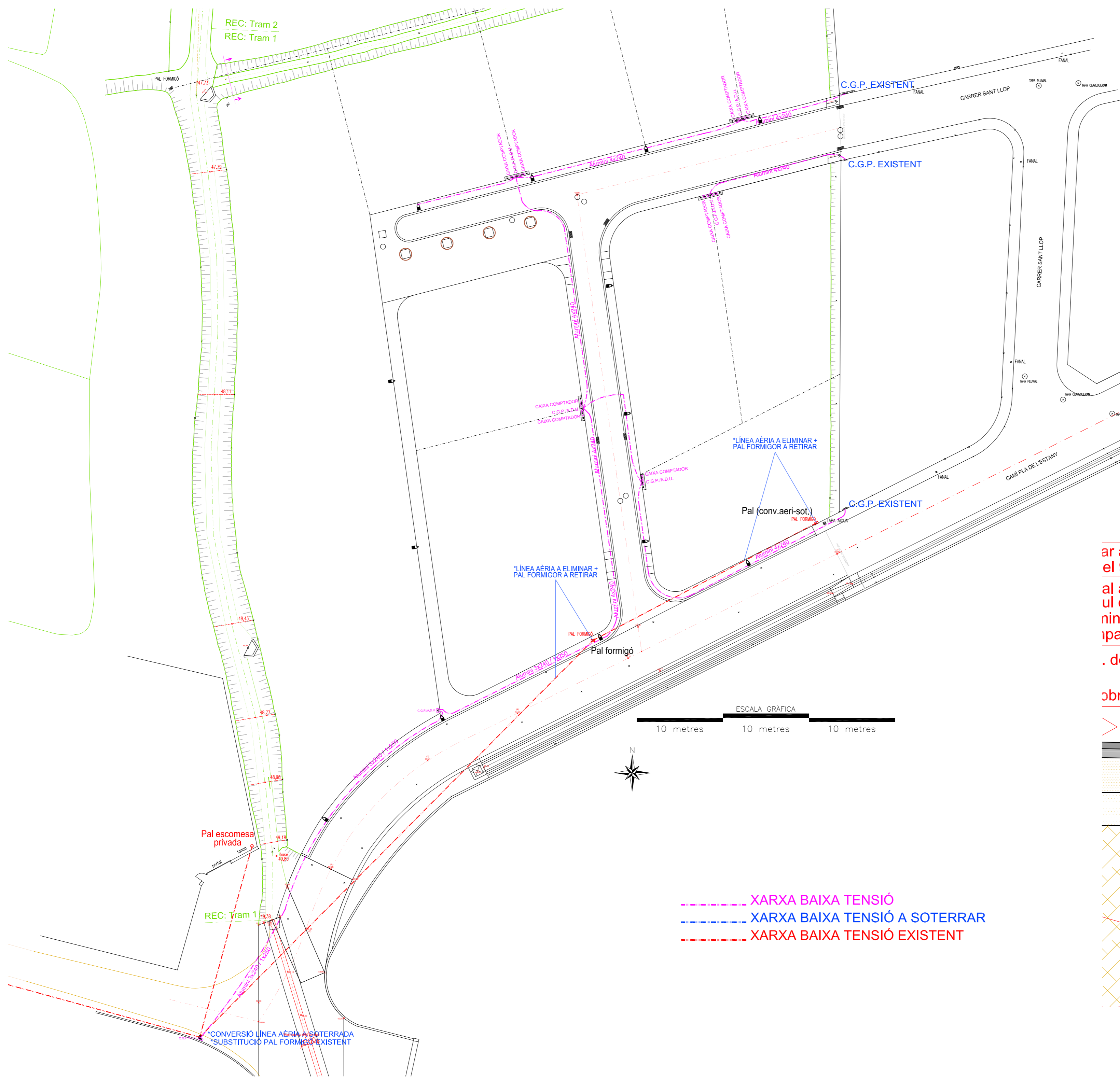

- - - - XARXA BAIXA TENSIÓ
 - - - - XARXA BAIXA TENSIÓ A SOTERRAR
 - - - - XARXA BAIXA TENSIÓ EXISTENT

ARQUITECTES
 Maria Rovira i Llibre · Enri Sabadell i Esquirol
 Sant Mier, 20 · 17820 Banyoles · Telèfon: 972-576166

JUNTA COMPENSACIÓ P.A.U. 1 - PRAT ROIG (Reg. JOAQUIM FERRER ANGLADA)
-MODIFICACIÓ 3- PROJECTE D'URBANITZACIÓ DEL P.A.U. 1 - PRAT ROIG
 P.A.U. 1 / PRAT ROIG - PORQUERES (17834)

22.- URBANITZACIÓ: SUBMINISTRAMENT B.T. / DETAILS 1/20 - 1/300
 OCTUBRE 2021

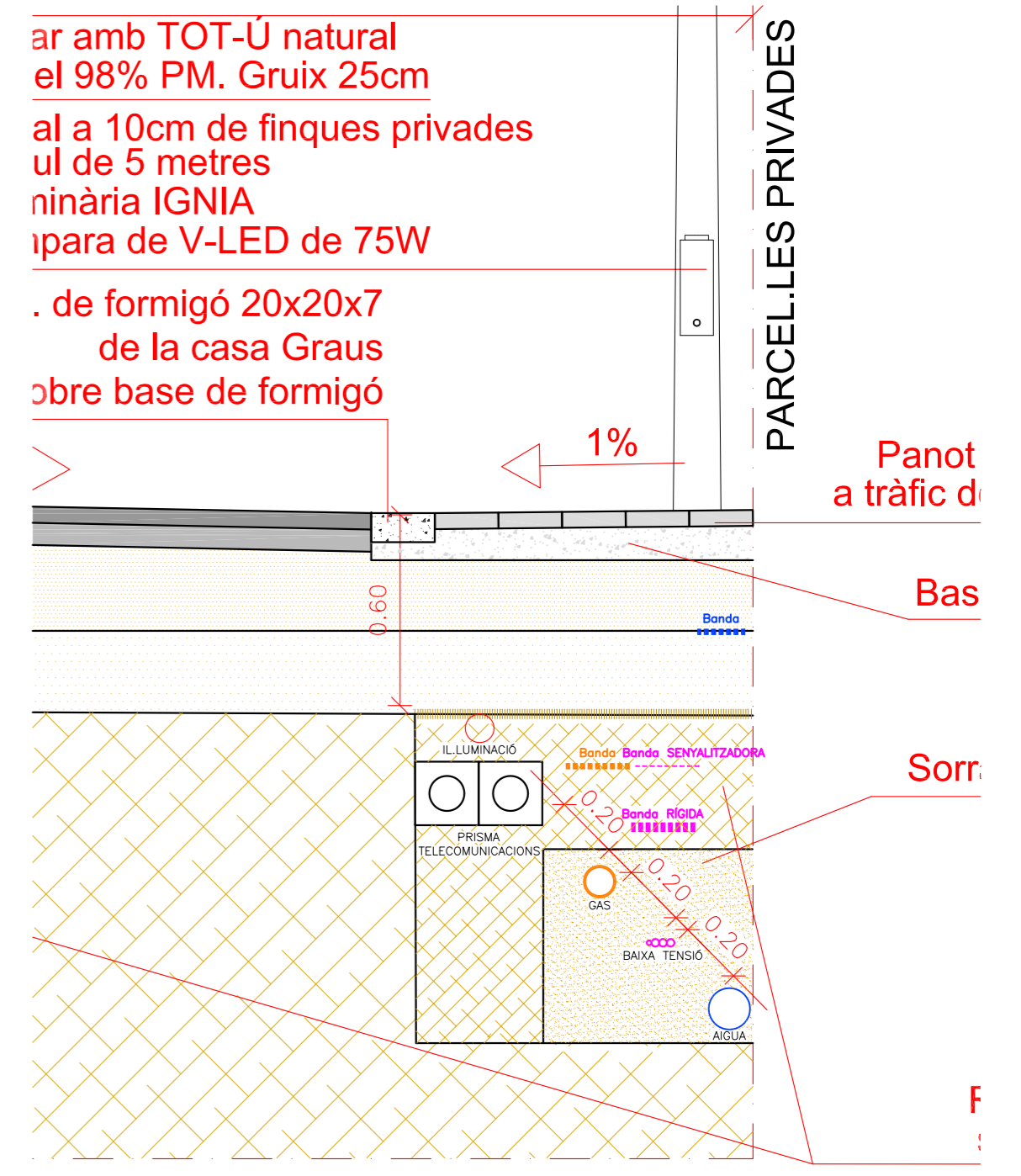

ar amb TOT-Ú natural
 el 98% PM. Gruix 25cm
 al a 10cm de finques privades
 ul de 5 metres
 ninària IGNA
 ipara de V-LED de 75W
 . de formigó 20x20x7
 de la casa Graus
 obre base de formigó

PARCEL·LES PRIVADES
 Panot a tràfic d'
 Bas
 Sorr.
 F

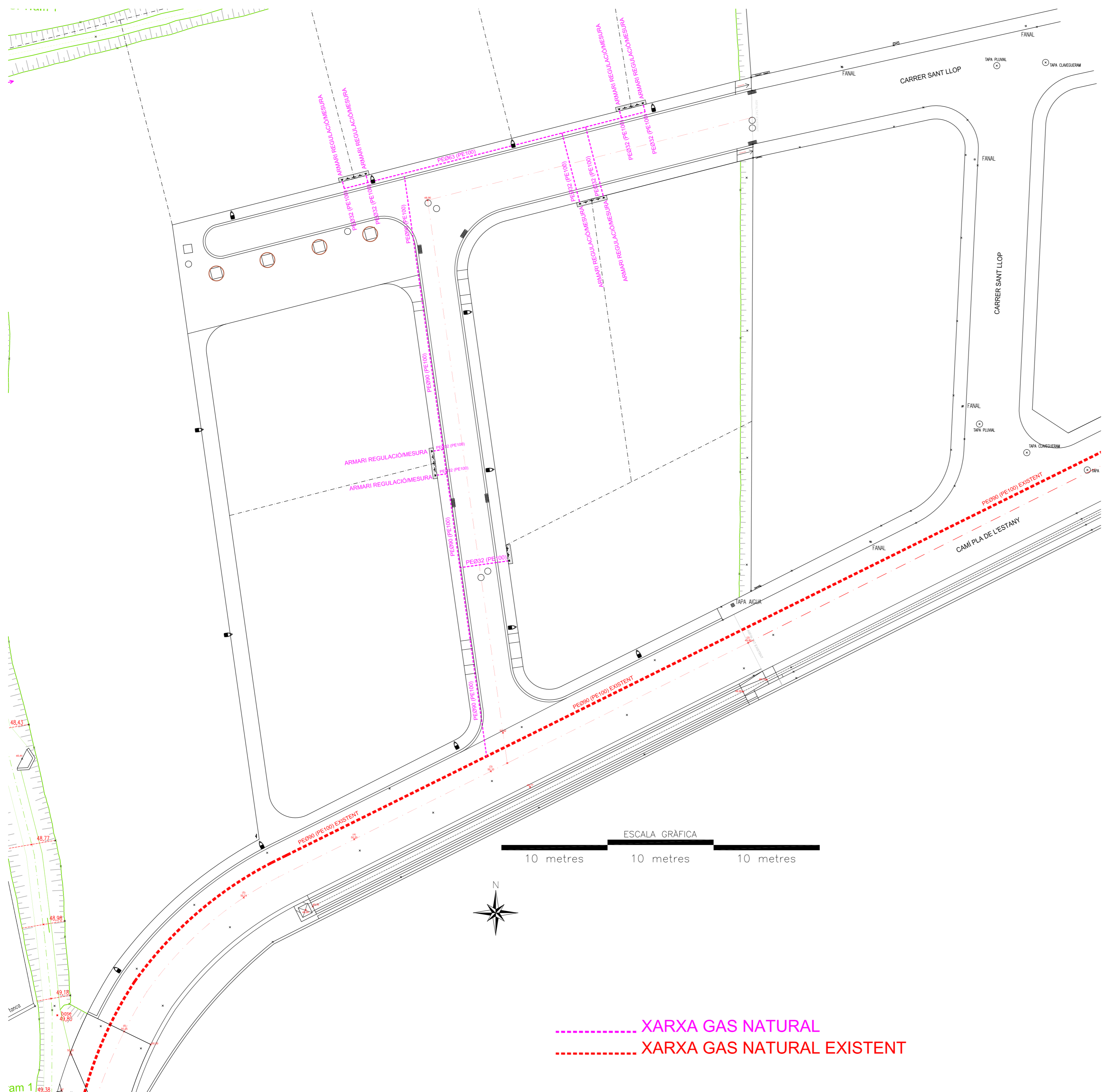

----- XARXA GAS NATURAL
 ----- XARXA GAS NATURAL EXISTENT

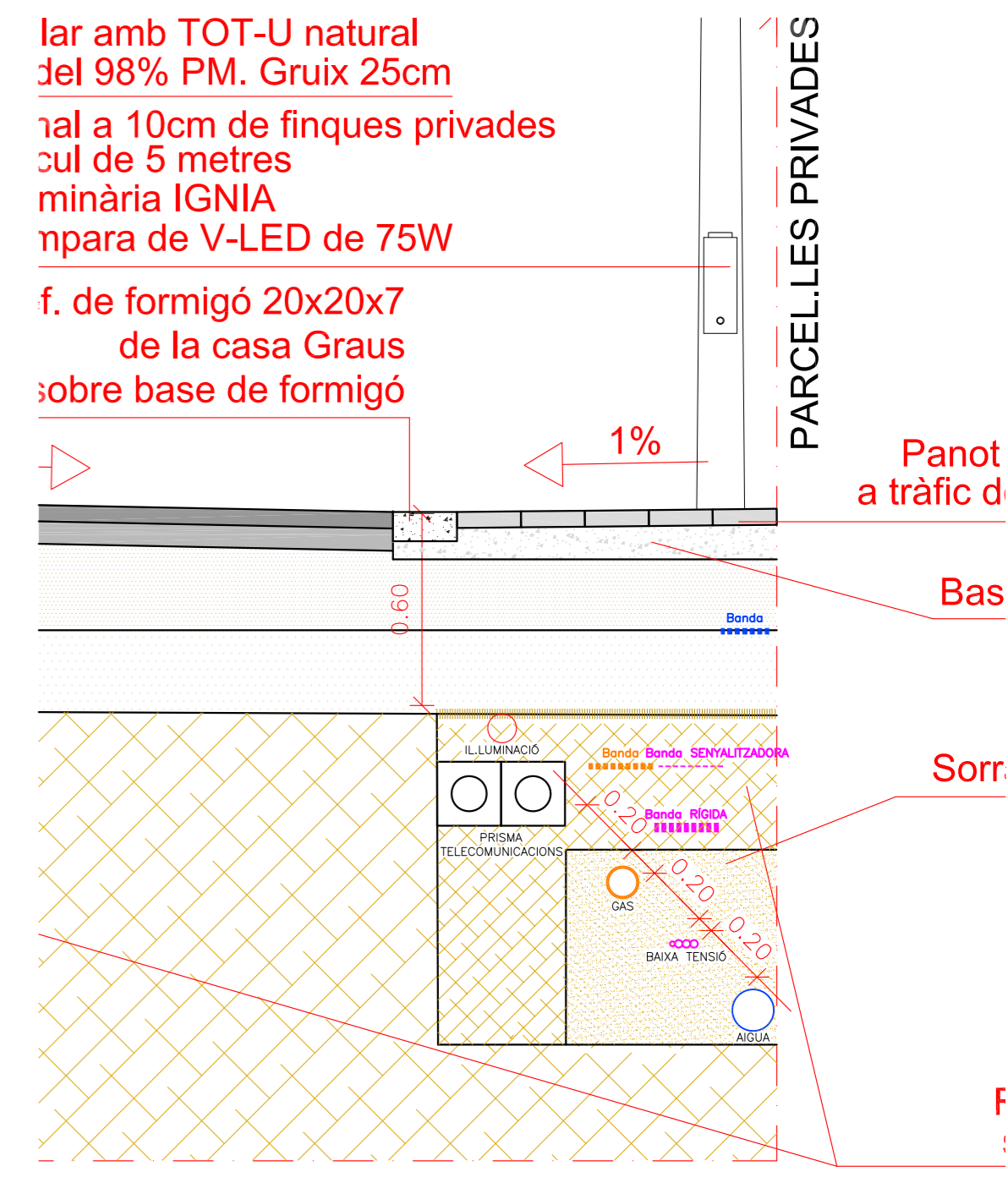

lar amb TOT-U natural
 del 98% PM. Gruix 25cm
 1al a 10cm de finques privades
 cul de 5 metres
 minària IGNA
 mpara de V-LED de 75W
 f. de formigó 20x20x7
 de la casa Graus
 sobre base de formigó

PARCEL·LES PRIVADES

Panot a tràfic d

Bas

Sorr

F

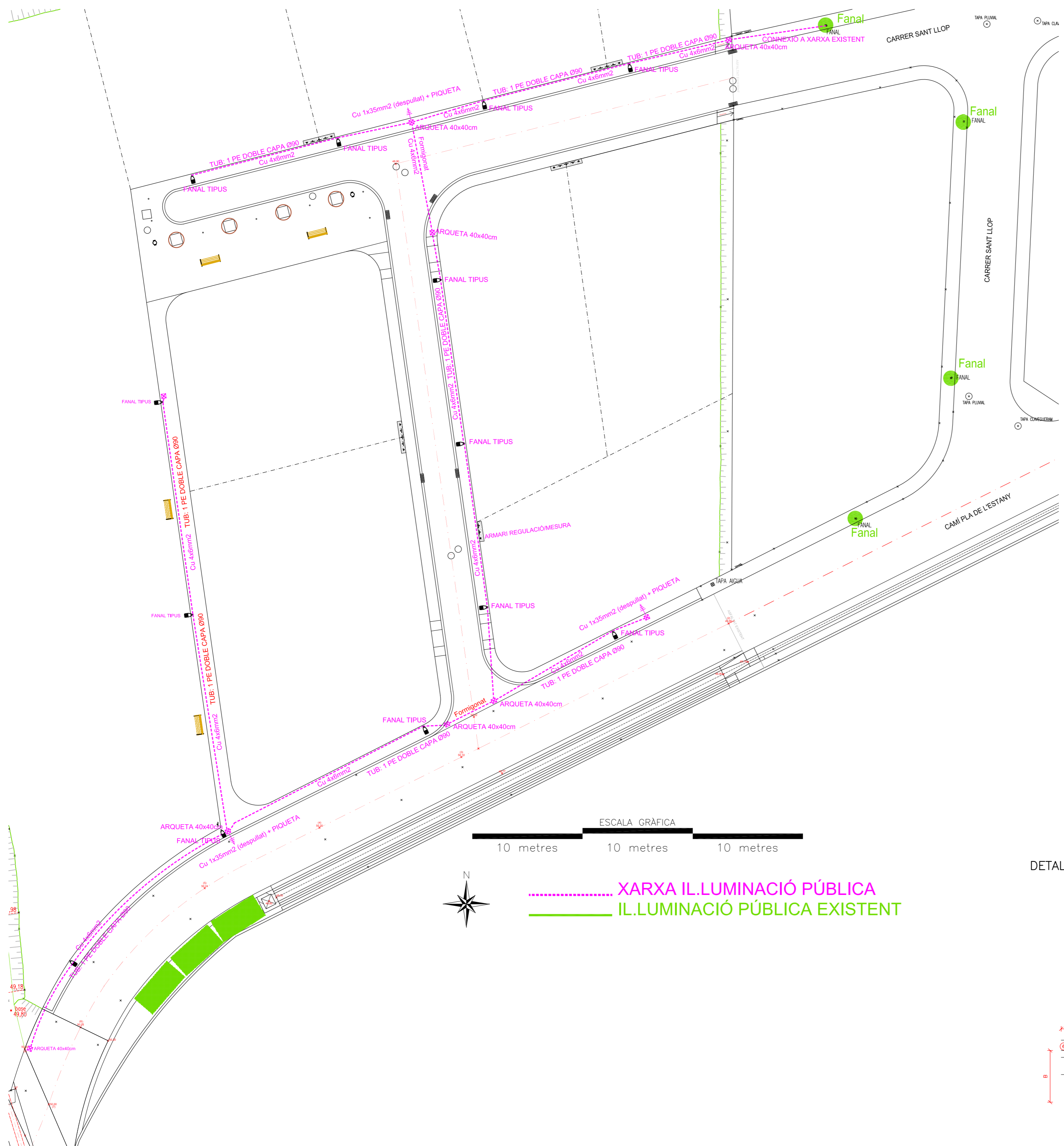

*SEGONS REBT / ITC-BT-09, ELS EMPALMES I DERIVACIONS S'HAN DE REALITZAR MITJANÇANT CAIXES DE BORN ADEQUADES SITUADES A L'INTERIOR DELS SUPORTS DE LES LLUMINÀRIES.

*ELS PERICONS NOMÉS SÓN PER PAS DE CABLEJAT / REGISTRE / PIQI PRESA DE TERRA

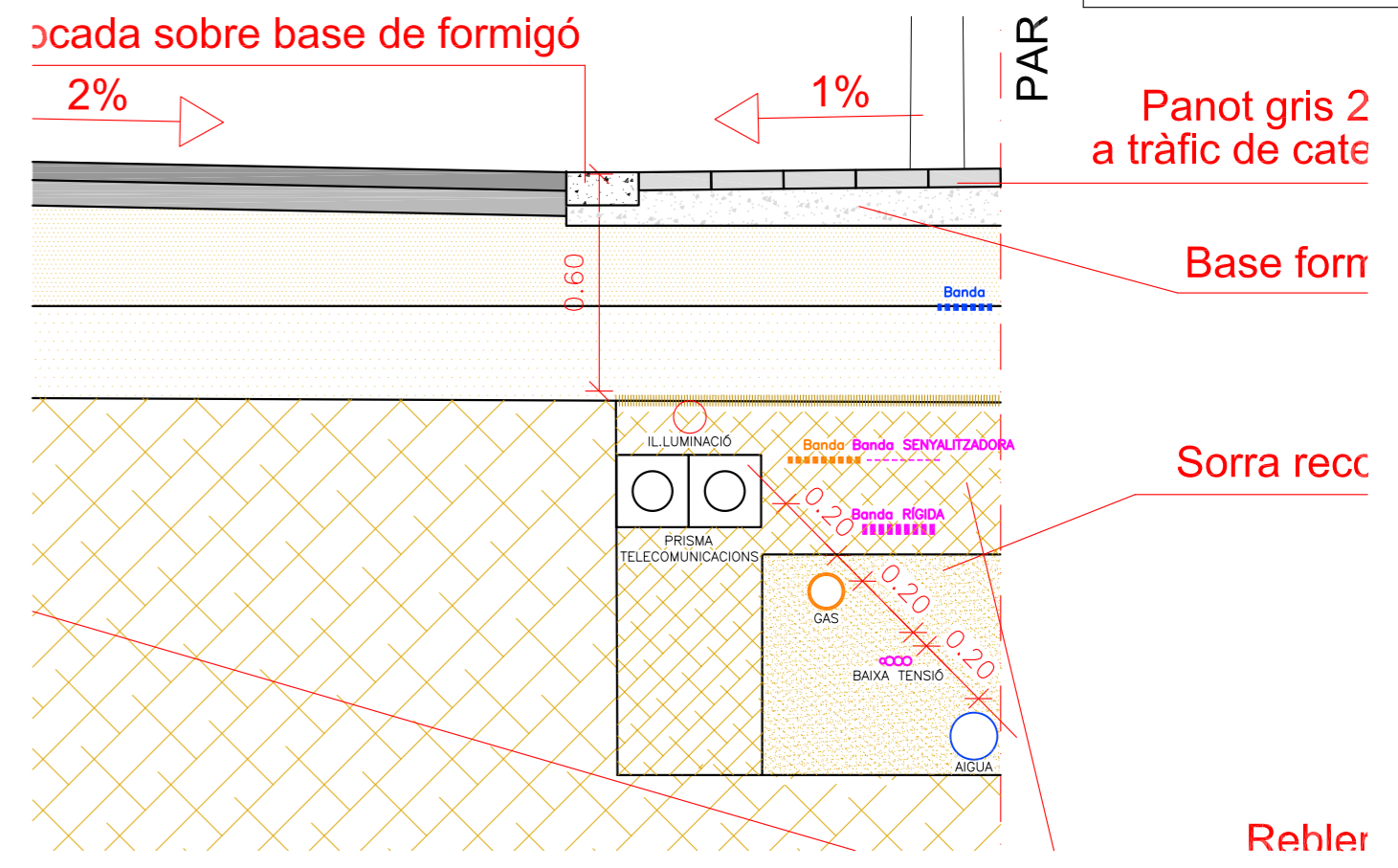

DETALL ANCORATGE/CONNEXIÓ FANAL

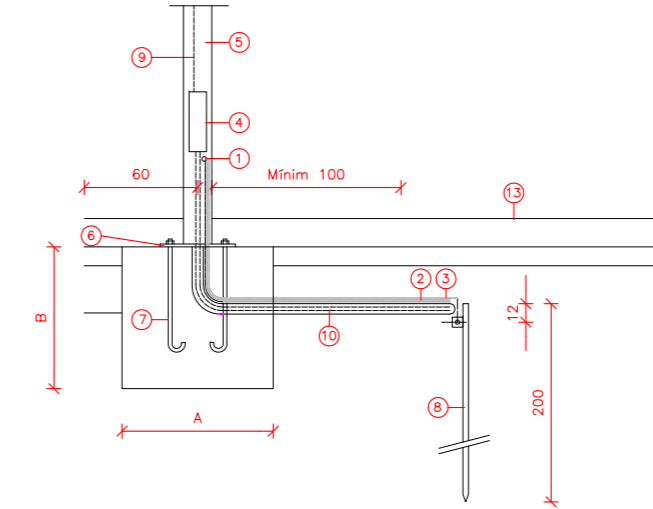
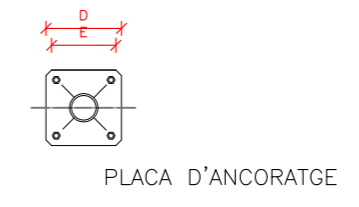

- LLEENDA ENLLUMENAT PÚBLIC OBRA CIVIL
- ① Punt de posta a terra
 - ② Cable terra 16 mm². Cu
 - ③ Cable terra 35 mm². Cu
 - ④ Caixa doble allotjament amb borns o fusibles
 - ⑤ columna d'enllumenat
 - ⑥ Placa d'ancoratge
 - ⑦ Pern d'ancoratge
 - ⑧ Piquetes presa terra una per columna Ø3mm.
 - ⑨ Cable W 1000 de 2x1.5 mm².
 - ⑩ Cable línia W 1000
 - ⑪ Tapa de fosa 40x40cm.
 - ⑫ Vorada
 - ⑬ Paviment
 - ⑭ Paret de totxo

ALÇADA COLUMNA I BAÇUL				
Alçada Ref.	D (mm)	Ø (mm)	E (mm)	Pern d'ancoratge
<4	300x300	6	215	5/8"x250
4-6	300x300	6	215	5/8"x250
7-9	400x400	8	285	3/4"x500
10-11	400x400	10	285	1"x700
12	500x500	10	285	1"x700
13-15	500x500	12	350	1"x700

FONAMENTACIÓ	
Alçada Ref.	AxBxC
<4	50x50x60
4-6	50x50x60
7-9	65x65x80
10-11	80x80x100
12-15	100x100x140

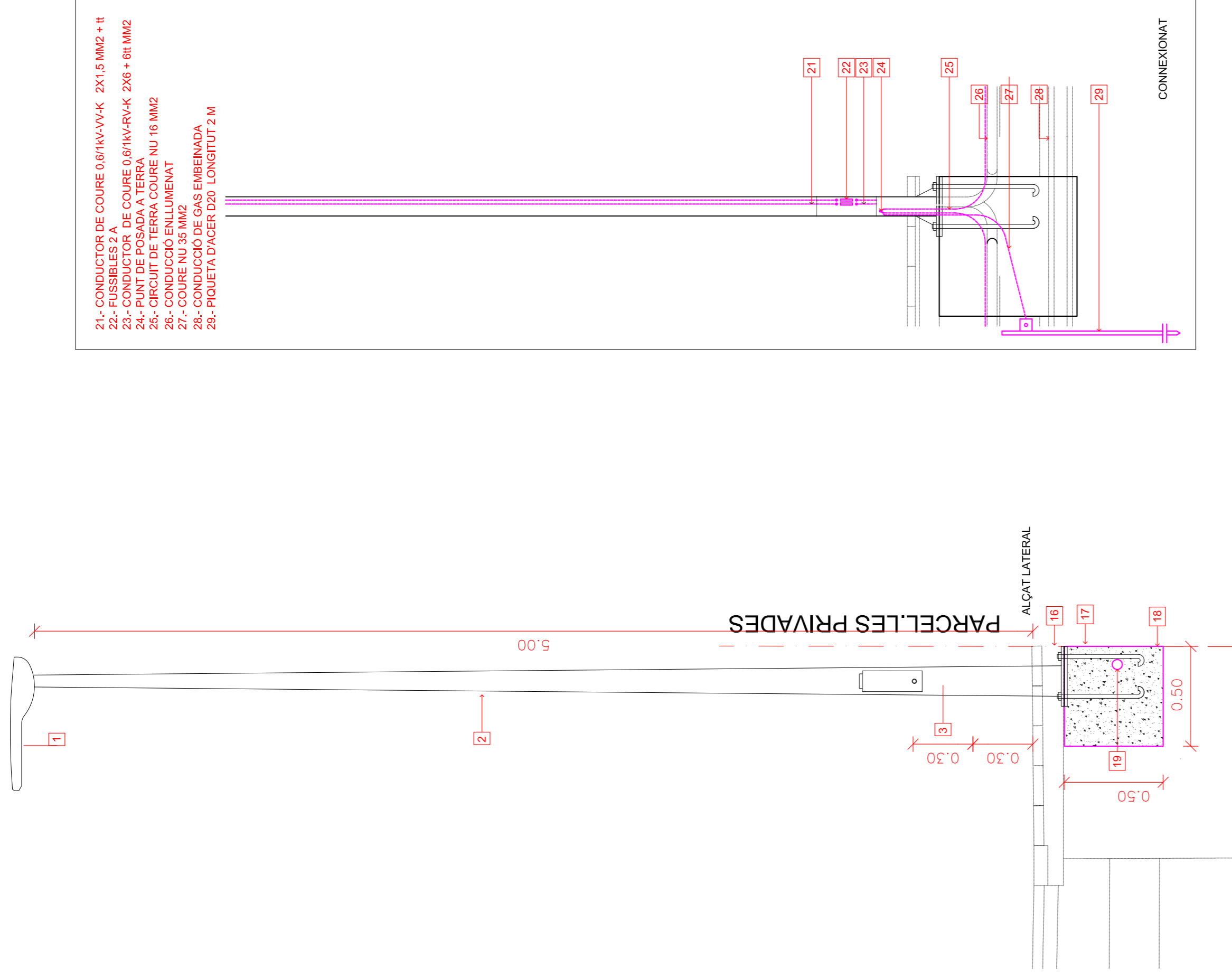

- 21.- CONDUCTOR DE COURE 0,6/1KV-VV-K 2X1,5 MM2 + tt
- 22.- FUSIBLES 2 A
- 23.- CONDUCTOR DE COURE 0,6/1KV-RV-K 2X6 + 6H MM2
- 24.- PUNT DE POSADA A TERRA
- 25.- CIRCUIT DE TERRA COURE NU 16 MM2
- 26.- CONDUCCIO ENLLUMENAT
- 27.- COURE NU 35 MM2
- 28.- CONDUCCIO DE GAS EMBEINADA
- 29.- PIQUETA D'ACER D20 LONGITUT 2 M

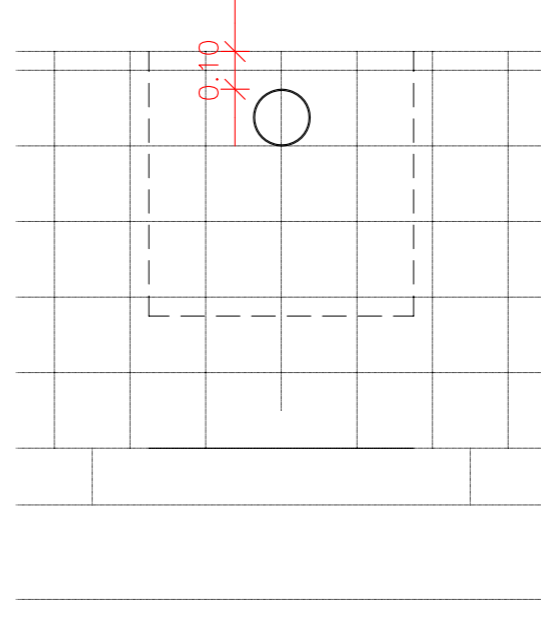
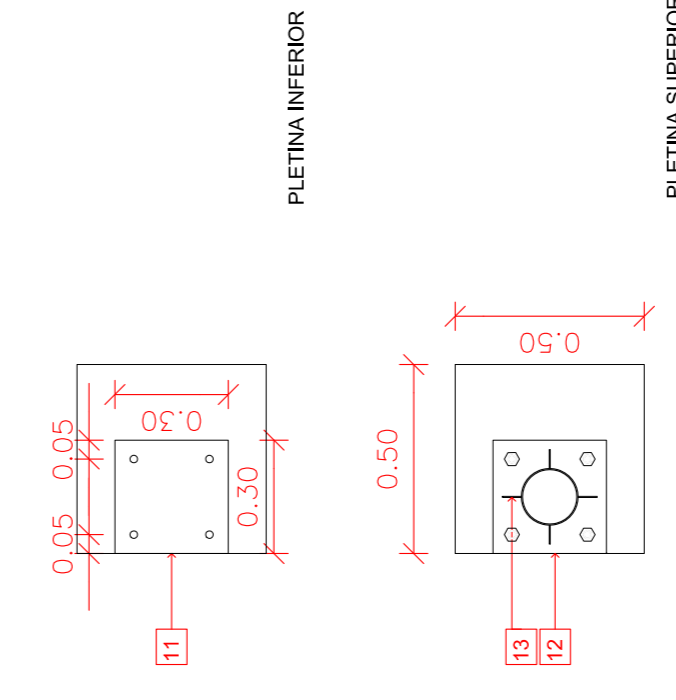

PLANTA. RELACIÓ AMB PAVIMENTACIÓ

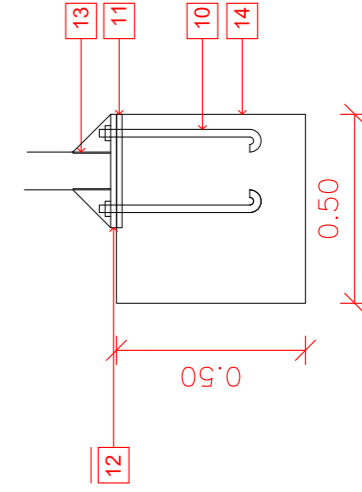

ANCORATGE A FONAMENT

- 1.- LLUMINÀRIA V-LED IGNIA
- 2.- TUB 5 M. ALCADA. AMB TAP SUPERIOR. DIÀMETRE 6mm
- 3.- PORTELLA DE REGISTRE AMB PASSAMÀ SUPERIOR PER A SUBJECCIÓ I CARGOL ALLEN AMB LLENGUETA
- 10.- PERN D'ACER D20 LONGITUT 500
- 11.- PLACA D'ANCORATGE D'ACER 300X300X15 AMB FORATS PER PERNS
- 12.- PLACA DE COLUMNA D'ACER 300X300X15 AMB FORATS PER PERNS
- 13.- CARTABO D'ACER 100X50X3
- 14.- FONAMENT FORMIGÓ H-150 700X700X700
- 16.- FORMIGÓ H-200 DE PAVIMENT
- 17.- BASE TOT-U-ARTIFICIAL
- 18.- SORRA
- 19.- CONDUCCIO ENLLUMENAT

SECCIÓ CANALITZACIÓ TELECOMUNICACIONS PRISMA X 4

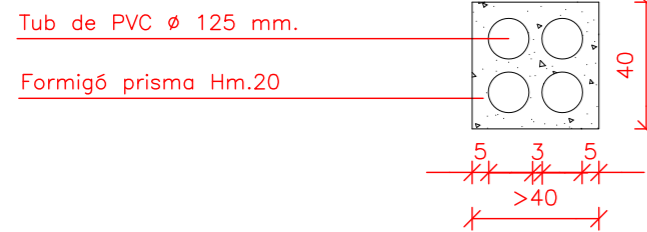

"LÍNEA AÉRIA A ELIMINAR PAL FORMIGÓ A RETIRAR"

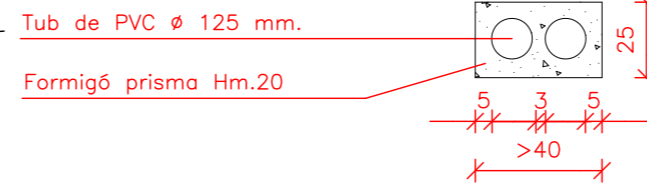

SECCIÓ CANALITZACIÓ TELECOMUNICACIONS PRISMA X 2

BASE PER A ARMARI DISTRIBUCIÓ

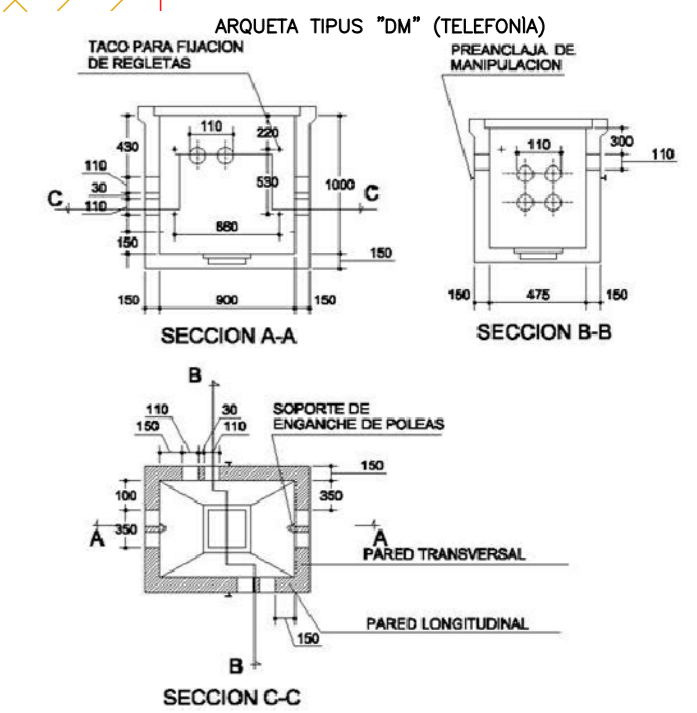
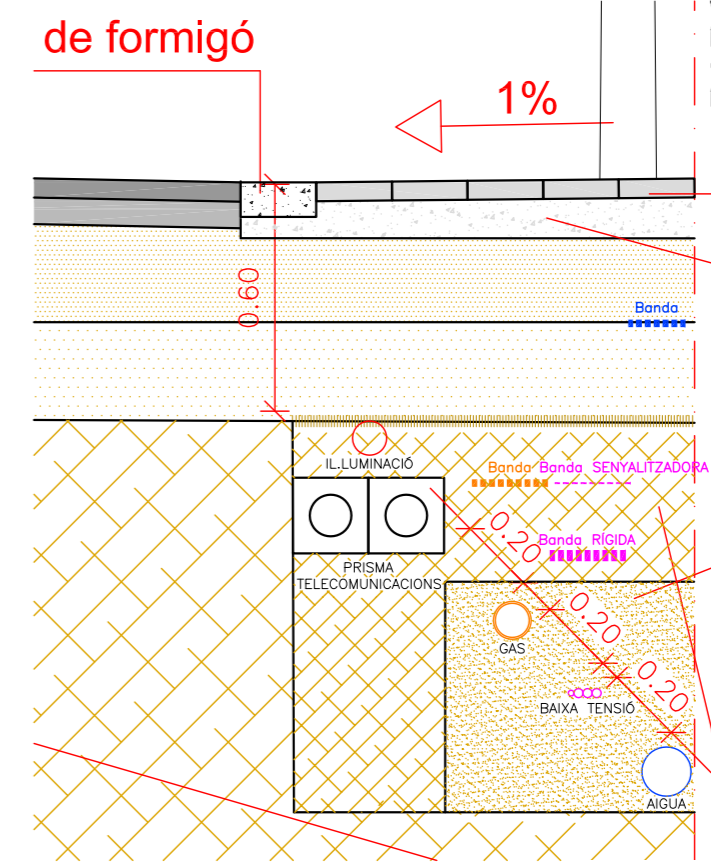
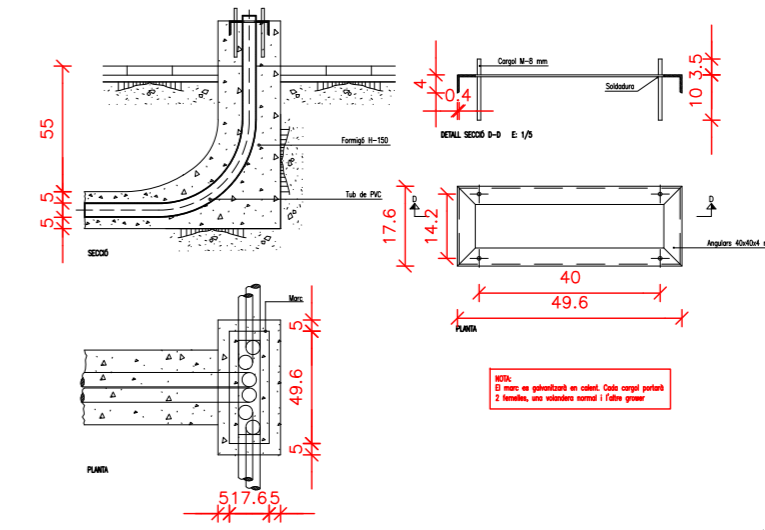

DIMENSIONES DE LA ARQUETA TIPO D PREFABRICADA (HIPOTESIS II-III) CON TAPA DE HORMIGÓN

ASSESSORAMENTS

- Totes les arquetes hauran d'estar situades obligatoriamet a les voreres
- Quant la canalització vagi/passi per la calçada, caldrà aprofundir prou perquè la cara superior del prisma quedi 60cm. per sota del nivell del terra.
- Tots els tubs seran de p.v.c rígid.
- S'hi han de deixar fils guia.
- Les distàncies mínimes entre el prisma de la canalització telefònica i la resta de serveis són les següents (tant pels encreuaments com en els paral·lelismes):
 - a) amb línies d'alta tensió 25cm.
 - b) amb línies de baixa tensió 20cm.
 - c) amb d'altres serveis (aigua,gas,clavegueram) 30cm.
- En els casos d'encreuament i en general la canalització telefònica haurà de passar per damunt de les d'aigua i per sota de les de gas.
- Es procurarà que els paral·lelismes segueixin un pla horitzontal.
- Per poder eliminar les línies actuals és imprescindible que les canalitzacions individuals estiguin realitzades (1C 40mm) des de les arquetes fins a les vivendes que tinguin servei telefònic-
- En les zones on no estigui indicada la parcel·lació s'interceptarà el conducte o conductes superiors mitjançant una arqueta "M" una vegada coneguda la parcel·lació real.

RASA TIPUS TELEFONIA

NIVELL PAVIMENT

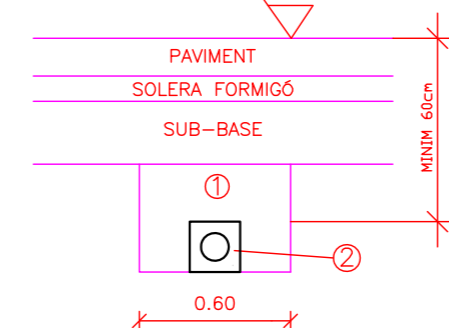

ARQUETA TIPUS "M" (TELEFONIA)

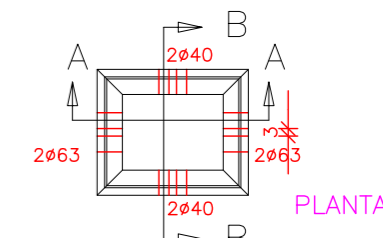
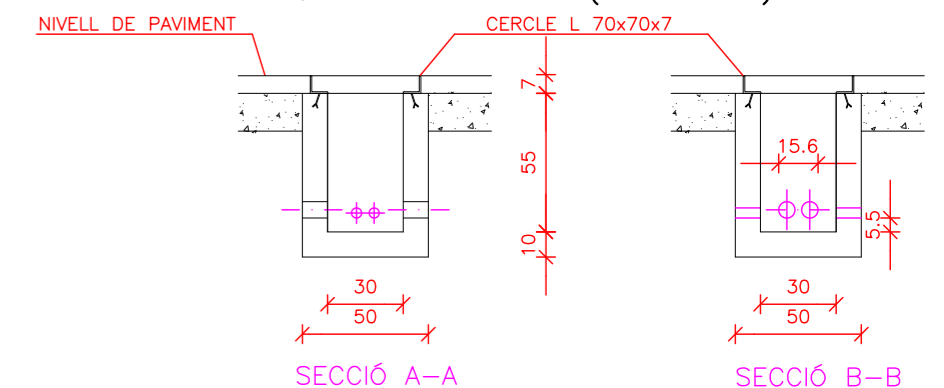

AMB 1 CONDUCTE
 ① REPLÈ DE LES RASES AMB MATERIAL PURGAT SENSE PEDRES SUPERIORS A 8 cm. COMPACTAT AL 98 % P.M.

..... XARXA TELECOMUNICACIONS
 XARXA TELECOMUNICACIONS EXISTENT
 XARXA TELECOMUNICACIONS A ELIMINAR

ESCALA GRÀFICA

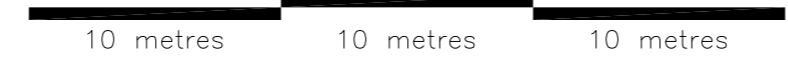

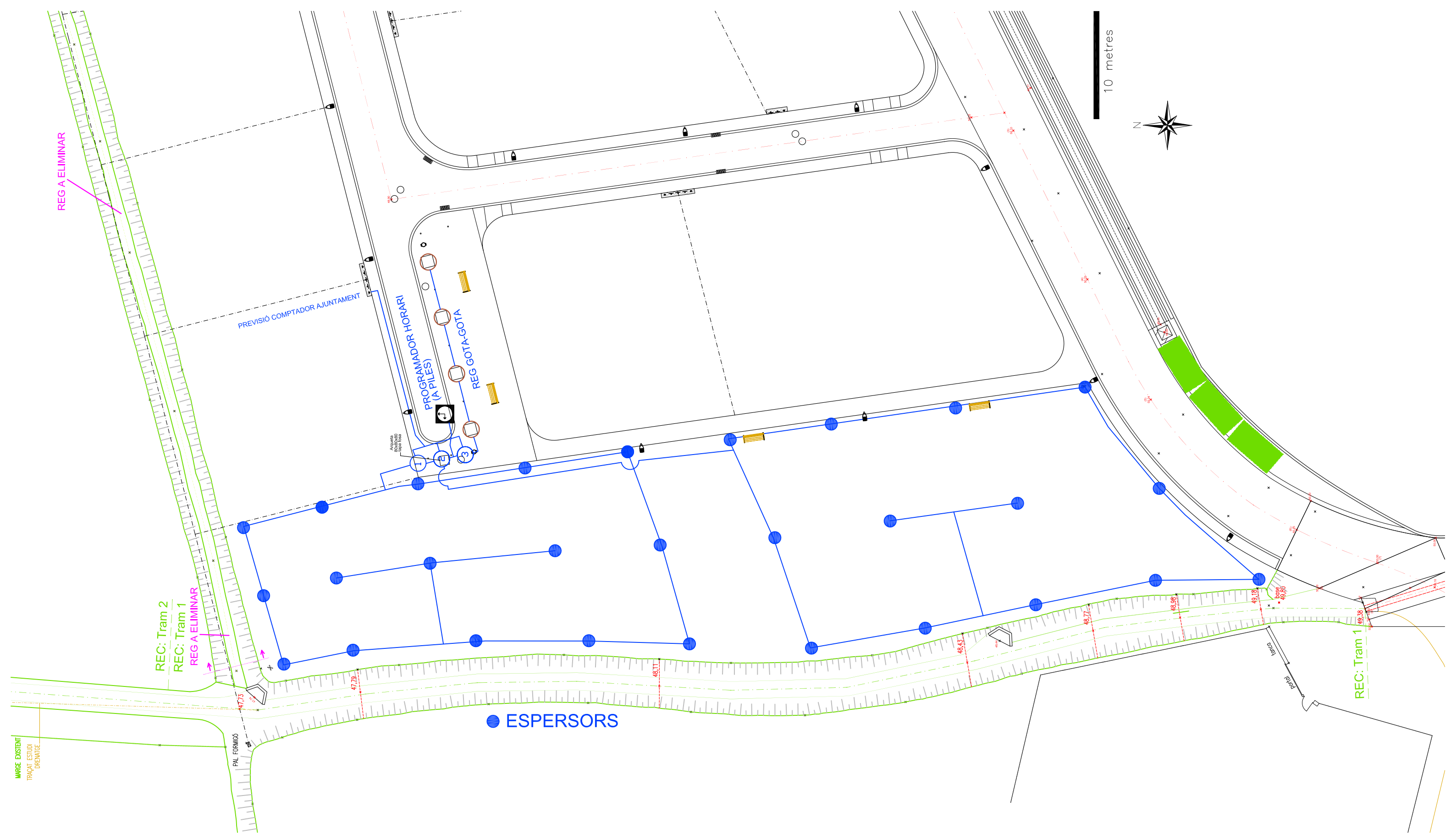

27.- URBANITZACIÓ: XARXA REG ZONA VERDA

1/300

JUNTA COMPENSACIÓ P.A.U. 1 - PRAT-ROIG (Rep. JOAQUIM FERRER ANGLADA)

-MODIFICACIÓ 3- PROJECTE D'URBANITZACIÓ DEL P.A.U. 1 - PRAT ROIG
 P.A.U. 1 / PRAT ROIG - PORQUERES (17834)

OCTUBRE 2021

ARQUITECTES
 Mònica Rovira i Lliberia ■ Emili Salvedra i Espigol
 Sant Mer, 20 17820 Banyoles Tel/Fax: 972-576166

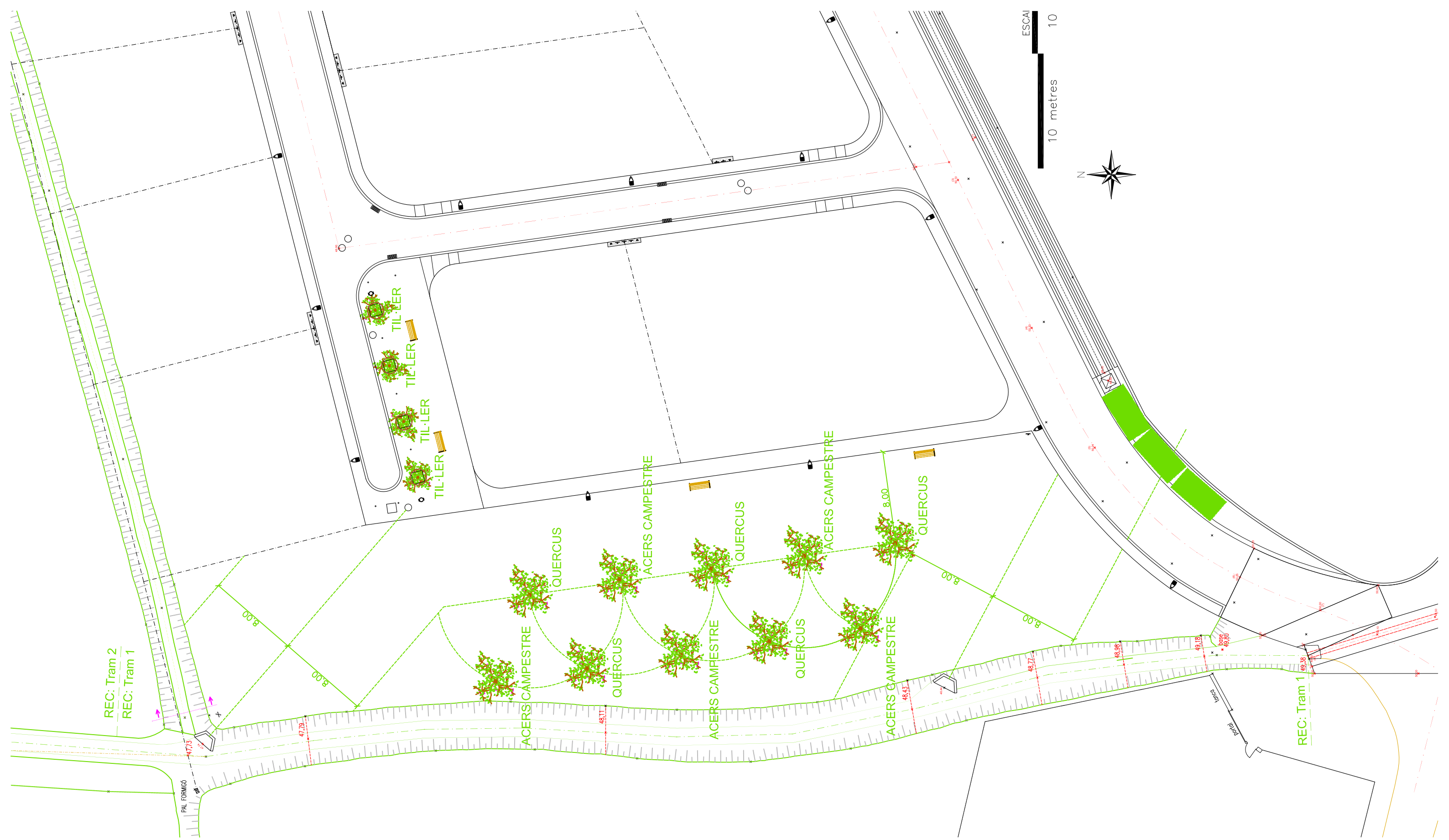

28.- URBANITZACIÓ: VEGETACIÓ 1/300

JUNTA COMPENSACIÓ P.A.U. 1 - PRAT-ROIG (Rep. JOAQUIM FERRER ANGLADA)
-MODIFICACIÓ 3- PROJECTE D'URBANITZACIÓ DEL P.A.U. 1 - PRAT ROIG
 P.A.U. 1 / PRAT ROIG - PORQUERES (17834) OCTUBRE 2021

ARQUITECTES

Mònica Rovira i Lliberia ■ Emili Salvedra i Espigol
 Sant Mer, 20 17820 Banyoles Tel/Fax: 972-576166

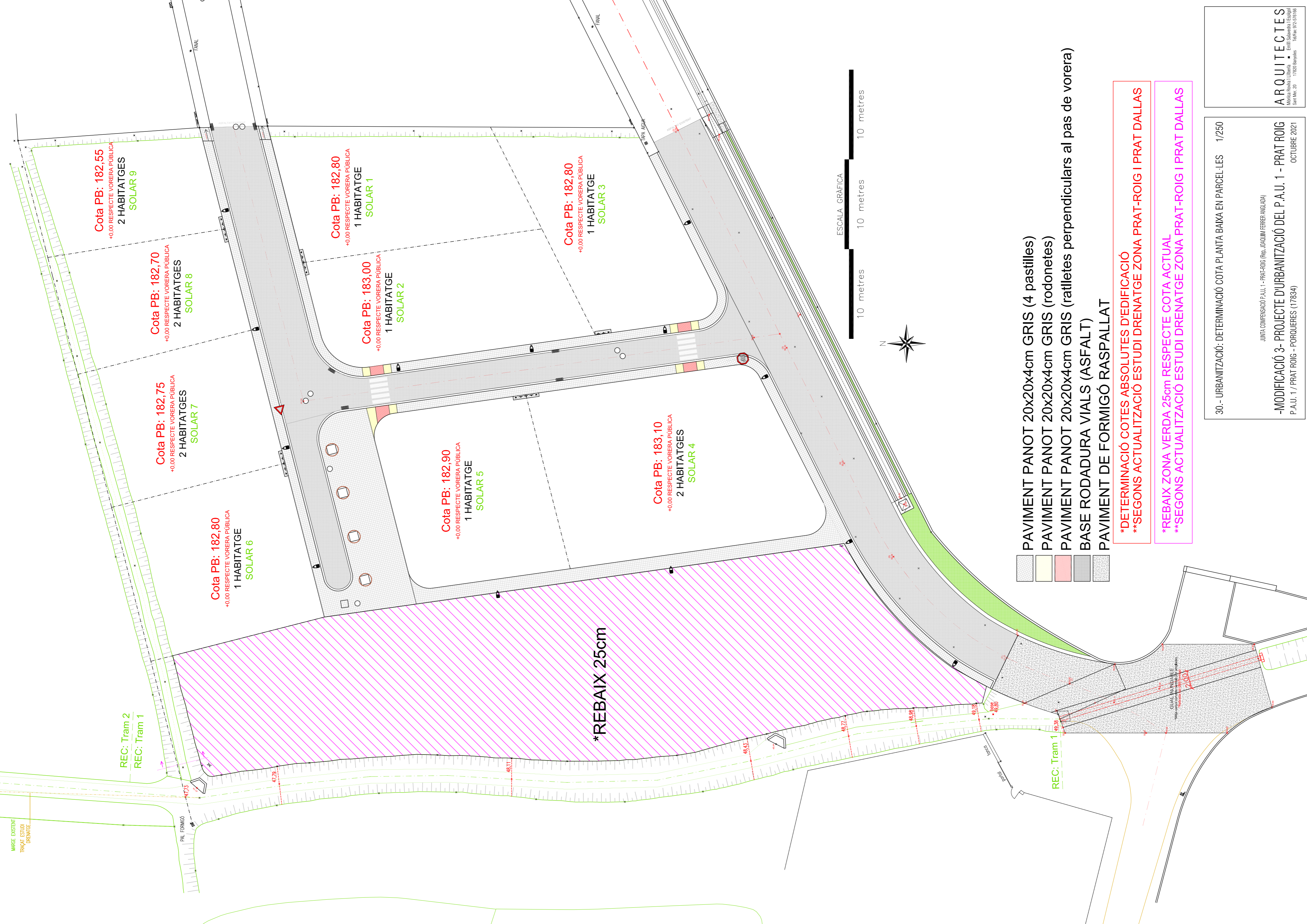

- PAVIMENT PANOT 20x20x4cm GRIS (4 pastilles)
- PAVIMENT PANOT 20x20x4cm GRIS (rodonetes)
- PAVIMENT PANOT 20x20x4cm GRIS (ratlletes perpendiculars al pas de vorera)
- BASE RODADURA VIALS (ASFALT)
- PAVIMENT DE FORMIGÓ RASPALLAT

*DETERMINACIÓ COTES ABSOLUTES D'EDIFICACIÓ
 **SEGONS ACTUALITZACIÓ ESTUDI DRENATGE ZONA PRAT-ROIG I PRAT DALLAS

*REBAIX ZONA VERDA 25cm RESPECTE COTA ACTUAL
 **SEGONS ACTUALITZACIÓ ESTUDI DRENATGE ZONA PRAT-ROIG I PRAT DALLAS

30.- URBANITZACIÓ: DETERMINACIÓ COTA PLANTA BAIXA EN PARCEL·LES 1/250

JUNTA COMPENSACIÓ P.A.U. 1 - PRAT-ROIG (Reg. JOAQUIM FERRER ANGLADA)

-MODIFICACIÓ 3- PROJECTE D'URBANITZACIÓ DEL P.A.U. 1 - PRAT ROIG
 P.A.U. 1 / PRAT ROIG - PORQUERES (17834) OCTUBRE 2021

ARQUITECTES
 Mònica Rovira i Llibre · Enric Salceda i Espigol
 Sant Miquel, 20 · 17820 Banyoles · Tel·lèx: 972-576166